

RUBALCAVA VE ENCUESTAS PAREJAS EN CDMX: "NO HAY UN CRACK"; URGE MÉTODO ABIERTO

Por Eunice Cruz **ALCALDE** de Cuajimalpa pide votación abierta en el Frente para elegir candidato; tiene ofertas de ir a Morena y ante ello estará "donde me tomen en cuenta", señala. **pág. 18**



Foto: Eduardo Cabrera/La Razón

ADRIÁN Rubalcava, ayer, en entrevista con *La Razón*.

La Razón

OCTUBRE
MES DE SENSIBILIZACIÓN
SOBRE EL CÁNCER DE MAMA

DE MÉXICO

WWW.RAZON.COM.MX

VIERNES 20 DE OCTUBRE DE 2023 • NUEVA ÉPOCA • AÑO 15 • NÚMERO 4471

PRECIO \$10.00



Foto: JAP

AMLO reta a los ministros a marchar "para que defiendan sus privilegios"

NO PASA NADA con el paro en el PJ, afirma: "Hasta salimos ganando"; pide que en el Senado no se hagan cambios a la minuta avalada en Diputados.

MINISTRO Laynez advierte que está en juego sistema de pesos y contrapesos; en días de paro Poder Judicial atenderá sólo casos urgentes. **págs. 6 y 8**

LEGISLADORES de Morena invitan a la ministra Norma Piña a que "exponga y defienda" fideicomisos; piden a la Corte excusarse en impugnaciones.

TRABAJADORES del Poder Judicial, en paro, ayer.



“NO HA habido ninguna incitación, menos por parte de la Suprema Corte en cuanto a que salgan a las calles los trabajadores”

Javier Laynez
Ministro de la SCJN

Va ley de ingresos con deuda por 1.9 bdp

AVALAN petición para el último año de Gobierno; modifican propuesta de 1.48% de retención a ahorradores, será de 0.5%. **pág. 10**

Fallece exdirigente petrolero Carlos Romero Deschamps **pág. 5**



EL EXLÍDER, en una fotografía de 2016.

Israel acepta acción terrestre; en alerta global, EU y 7 países

BOMBARDEA túneles de Hamas y zonas estratégicas; Biden llama a frenar apetito de poder; ofrece financiamiento. **pág. 25**

PARTIDOS INCONFORMES CON POSTULAR 5/4 RESPIRAN

Diferencias en INE atrasan acuerdo de paridad para 9 gubernaturas

MAGALI JUÁREZ

CONFUNDE votación en lo general y 6 consejeros no alzan la mano a pesar de estar en favor de medida; pedían engrosar argumentación

TADDEI determina ya no votar en lo particular; consejera Ravel acusa "chicanada", la primera lo rechaza; van por nuevo proyecto **pág. 3**

AL ALZA

Hechos delictivos contra políticos y candidatos.

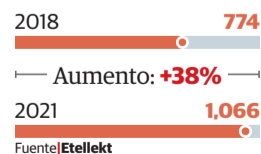

Urgen plan de blindaje para 280 mil candidatos en 2024

En proceso de 2021 hubo 1,066 ataques, 38% más que en 2018; ven en oposición necesario proteger no sólo a aspirantes a la Presidencia. **pág. 4**

HOY ESCRIBEN

JAVIER SOLÓRZANO
Veremos si son o no son **pág. 2**

CARLOS URDIALES
La franja mexicana **pág. 6**

GABRIEL MORALES
Historias de israelíes que tienen que contarse **pág. 26**



LA DOS



76 Award
of Excellence
Society for News Design
2010, 2011, 2012, 2013,
2014, 2015, 2016, 2017,
2018, 2019, 2020 y 2021

10 PREMIOS
BRONCE
Mejor diario nacional
Finalista

BRONZE
Mejor diario
Universidad
de Navarra en
Pamplona

a!
PREMIOS
DISEÑO
28 premios
9 primeros
lugares y
19 menciones
plata

2 Menciones
Especiales

MOCTEZUMA
& ASOCIADOS
MEDIO CERTIFICADO

SUSCRIPCIONES
55-5250-0109
Comentarios
sugerencias@razon.com.mx

ROZONES

Reacción por ataque a la UAS

Bien hicieron, nos comentan, tanto la UNAM como el Consejo Nacional de la ANUIES —que agrupa a las más relevantes casas de estudios públicas y privadas del país— en expresar condenas y extrañamientos al gobierno de Sinaloa, a cargo del morenista **Rubén Rocha Moya**, por la violación a la autonomía que en estos días perpetra contra la Universidad Autónoma de Sinaloa. En sus posicionamientos, las universidades claramente han advertido que si la designación del rector de la UAS es atribución exclusiva del Consejo Universitario, también lo es una eventual remoción. Pero en Sinaloa, el gobierno estatal, con diversas maniobras y acusaciones, ha conseguido que un juez cese al rector **Jesús Madueña**. Y en ese caso, nos hacen ver, el tema no es tanto Madueña, sino el peligroso precedente que se establece: que jueces, independientes o no, pueden tumbar rectores. Uf.

La salida de Encinas y lo que dejó

Ayer se conoció que **Alejandro Encinas** renunció a la Subsecretaría de Derechos Humanos, Población y Migración de la Secretaría de Gobernación. Su gestión a últimas fechas empezó a estar en medio de polémicas por los rumbos que siguieron dos de los temas de relevancia que tenía encargados. Uno es el caso Ayotzinapa, pues a partir de los informes que presentó y que derivaron en actos de judicialización, aumentó el nivel de frontalidad de su área, al tratar a como diera lugar de involucrar directamente al Ejército, que se mantuvo hasta el último momento que despachó en la misma. Se va también en medio de la inconformidad de los padres de los 43 que incluso advirtieron proximidades entre la narrativa contenida en el último informe que presentó, con la llamada “verdad histórica”. El otro asunto es el de la comisión de búsqueda pues está acéfala tras la renuncia de su titular por diferencias con manejo del registro de personas desaparecidas. Parece que quien llega a suplirlo más que a continuar los trabajos necesita remendar lo que se pueda.

Marina ante el huracán Norma

Anticipándose a posibles afectaciones que pudiera causar el huracán Norma, que ayer amenazaba a por lo menos siete entidades, fue la Armada, a cargo del almirante **Rafael Ojeda**, la que ayer implementó el Plan Marina, con el propósito de evitar, en lo posible, daños en costas de Baja California Sur y Sinaloa, se informó ayer. La Cuarta y la Octava regiones navales, con sedes en La Paz y Mazatlán, respectivamente, tienen desplegados más de 3,500 elementos, además de cuatro buques, 36 vehículos de apoyo, cuatro helicópteros, dos aviones, dos cocinas móviles y dos plantas potabilizadoras. De igual manera, tiene previsto el despliegue de 100 elementos de las Brigadas Móviles del Cuartel General del Alto Mando, así como personal de la Unidad Naval de Protección Civil, con sede en la CDMX, para brindar apoyo en las áreas que pudieran ser susceptibles a daños. Las acciones de la Marina, nos hacen ver, siempre son relevantes para aminorar afectaciones por fenómenos naturales. Pendientes.

Acciones contra el cáncer de mama

Y fue en Guerrero, entidad donde gobierna **Evelyn Salgado**, donde ayer, a propósito del Día Internacional de Lucha contra el Cáncer de Mama, se pusieron en marcha acciones de prevención y atención en beneficio, se informó, de 700 mil mujeres de entre 25 y 69 años de edad. Fue la propia mandataria estatal quien destacó la urgencia de formar la cultura de la prevención y concientizar sobre la importancia de la detección a tiempo del cáncer. Se trata de una campaña que considera jornadas de salud en colaboración con el Instituto Estatal de Cancerología y el Hospital de la Madre y el Niño Guerrerense, con unidades móviles que estarán en Chilpancingo con servicios gratuitos de mastografía, papanicolaou y ultrasonidos mamarios. Ayer mismo, con la Fundación ALMA, la mandataria entregó también 61 prótesis mamarias externas donadas a mujeres que lograron vencer este mal, a quienes se les realizó un reconocimiento por su lucha de vida. Ahí el dato.

Infiernitos en el INE

Quienes han seguido de cerca los trabajos del INE y antes del IFE, nos hacen ver que nunca han faltado momentos de tensión. Sin embargo, no se había evidenciado que hoy las relaciones entre consejeros electorales están que sacan chispas. Y es que ayer, a pesar de las coincidencias de fondo, nos comentan, se confrontaron lo que algunos empiezan a apreciar como dos bloques y al final uno de ellos se dijo víctima de una “chicanada”. El caso es que se cayó el acuerdo de paridad, dándole por el momento gusto a los partidos que no quieren que se les ordene postular a cinco mujeres y cuatro hombres en las nueve gubernaturas que se renovarán en el 2024. Entre los observadores se preguntan qué es lo que más está sobrando en el INE: necedad, incomunicación o protagonismo. Y también si valdrá la pena que, al menos en este tema, la coincidencia de fondo se siga atorando con la diferencia en la superficie.

Indigna crimen

Y hablando de Sinaloa, lo que sacudió ayer las redes sociales fue el crimen cometido en una vivienda de Los Mochis, en donde un hombre mató a martillazos a sus dos pequeños hijos y a la abuela de ellos. El ataque, en el que el abuelo de los menores sobrevivió, pero quedó gravemente herido, generó una ola de condenas y señalamientos sobre la “descomposición” que se vive en el estado gobernado por **Rubén Rocha**. Y si bien el crimen no está relacionado con la delincuencia organizada, sino que se trató de un caso grave de violencia familiar, hay quien cree que es un síntoma de la situación que prevalece en Sinaloa, en donde a cada rato aparecen jóvenes tableados o cuerpos encobijados y en donde el mandatario estatal está señalado por proteger a funcionarios acusados de acoso.



JAVIER
SOLÓRZANO
ZINSER

solorzano52mx@yahoo.com.mx

QUEBRADERO

VEREMOS SI SON O NO SON

Los fraudes electorales no solamente pasan por las autoridades. Los partidos políticos son claves, porque en innumerables ocasiones se pasan por alto las leyes y se distinguen por su opacidad. Tratan de darle la vuelta a la autoridad electoral para luego responsabilizarla por las irregularidades que en muchos casos cometen.

El proceso electoral adelantado es una manifestación de ello. Se adelantaron para, posteriormente, reclamarle al INE las medidas cautelares que estaba exigiendo.

Las leyes electorales que tenemos, como se ha repetido en innumerables ocasiones, son producto de debates intensos en que quienes hoy gobiernan exigieron que se contemplaran, lo cual terminó por hacerse.

El PRI en su pasado le dio mil vueltas a las leyes que él mismo hacía con el gobierno. No solamente tenía que ver con lo que hacía el partido, sino que al ser un partido de gobierno echaba a andar todo tipo de triquiñuelas con tal de ganar las elecciones. Sumemos a esto que durante muchos años la oposición era exigua y no tenía un peso real a nivel nacional.

Las cosas ahora son diferentes. Sin embargo, de nuevo estamos ante escenarios del partido mayoritario y de una serie de prácticas que al estar en la opacidad no se pueden detectar, pero que están siendo denunciadas. El dinero que se mueve en muchas dependencias oficiales no queda claro en qué termina, el caso de Segalmex genera todo tipo de dudas, porque todo el dinero que ha sido denunciado que desapareció tiene que estar en algún lugar.

La ventaja que tiene el partido oficial es que por ahora tiene una tendencia que le es abiertamente favorable. No hay indicios por ahora que muestren de cualquier manera que las y los gobernadores de Morena se vayan a quedar cruzados de brazos, como tampoco hay indicios de que la maquinaria de gobierno, la cual ya está funcionando, también tome distancia y permita que se desarrollen las elecciones en plena transparencia.

Morena, que tiene mucho del PRI con todo y sus mañas, se ha de estar preparando para cualquier tipo de contingencia. En algunos estados el problema del partido no está en que pueda eventualmente perder la elección, sino más bien en la división que puede provocar la selección de candidatos.

Claudia Sheinbaum dijo hace unos días que se va a demostrar que con Morena se acabaron los fraudes electorales. No queda exactamente claro a qué se refiere. En comunidades en que pueden presentarse tendencias desfavorables ya se viene dando un apoyo que no habían tenido durante varios años, pero que ahora ante el proceso electoral por venir todo indica que ya se les está otorgando.

En este sentido no hay otra forma de ver el actual presupuesto que no sea bajo esta óptica. Se quita dinero en algunos renglones para otorgárselo a lo que tiene que ver con programas sociales y con las multitudinarias obras emblemáticas del sexenio, las cuales son la manifestación más acabada de lo que el Presidente quiere mostrar respecto a lo que ha hecho estos años.

Si realmente la candidata del oficialismo y el gobierno quieren demostrar que se acabaron los fraudes y las irregularidades electorales, están obligados a transparentar todo lo que hacen, lo cual por ahora no ha sucedido. La transparencia de las obras del Tren Maya es un enigma, porque no queda claro en qué se está gastando y para qué se está gastando y, sobre todo, de dónde viene buena parte del dinero. Bajo esta dinámica ya está visto para que quieren los fideicomisos del Poder Judicial Federal.

Junto con la posibilidad de que sea refrendado el proyecto de la llamada 4T, seis años más veremos si son o no democráticos, plurales y transparentes.

RESQUICIOS.

La Corte ha tomado una buena decisión. No se puede meter en el tema de los fideicomisos, porque al final va seguramente a decidir sobre ellos. Sin embargo, ha dejado en libertad a sus trabajadores de asistir a las manifestaciones sin consecuencia alguna.

JUNTO con la posibilidad de que sea refrendado el proyecto de la llamada 4T, seis años más veremos si son o no democráticos, plurales y transparentes

Twitter: @JavierSolorzano

MÉXICO

AGENDA NACIONAL

Viernes 20.10.2023

mexico@razon.com.mx Tel. 555260-6001



FGR pide a Corte revisar amparo de Mario Aburto

LA FISCALÍA interpuso un recurso para que el órgano atraiga el caso y se le aplique la legislación federal procedente. Lo anterior luego de que un tribunal colegiado le concedió un amparo para que se le aplique retroactivamente el Código Penal de Baja California, reduciéndole la pena de prisión por 15 años.

Presidenta rechaza que haya división

Entre acusaciones de "chicanadas", se atora en el INE acuerdo de paridad

Por Magali Juárez

magali.juarez@razon.com.mx

En medio de acusaciones de los consejeros por "chicanadas", el Instituto Nacional Electoral (INE) atoró el acuerdo para la paridad en candidaturas a gobiernos estatales, mediante el cual se establecía la postulación de cinco mujeres y cuatro hombres para los comicios del 2024, por lo que los partidos políticos consiguieron un respiro al no ordenar la autoridad electoral aplicar esta medida.

VOTACIÓN ESTUVO marcada por confusión de elementos que se incluirían; determinan que se haga nueva convocatoria del Consejo General para presentar proyecto alternativo

“

YA HAY UNA DECISIÓN de favorecer a la mujer, eso es en el pleno del Consejo, todos la tenemos. La votación, cuando se somete con un proyecto de engrose de esta naturaleza, es lo que complicó la votación; hubo un error en la votación

Guadalupe Taddei, Consejera presidenta del INE

Ante el reclamo de los demás consejeros, como Jaime Rivera y Claudia Zavala, que fue quien había propuesto un engrose que finalmente ya no se votó y que también se confrontó antes con la consejera presidenta por los tiempos para presentarlo ante los consejeros, se determinó que se hará una nueva convocatoria del Consejo General, en la que se presentará un nuevo proyecto.

Fue la consejera Carla Humphrey quien puntualizó que, ante la situación, se debe convocar a una nueva sesión en un plazo de 24 horas, lo que fue confirmado por Taddei.

La consejera presidenta, así como los consejeros Norma de la Cruz y Uuc-Kib Espadas, quien en todo momento se manifestó en contra del acuerdo para la paridad, se apresuraron a puntualizar que no fue avalada la propuesta.

"Perdón, si el proyecto no está aprobado, no hay nada que modificar. El proyecto fue desechado, me da mucha pena", subrayó Espadas.

Durante el desarrollo de la sesión, los consejeros, con excepción de Uuc-Kib Espadas, defendieron el acuerdo para que los partidos se vieran obligados a postular cinco mujeres y cuatro hombres para contender por las gubernaturas que se renovarán el próximo año.

Los partidos, salvo el Verde Ecologista de México (PVEM), presentaron sus argumentos para rechazar, dijeron, no la paridad, sino la intromisión del INE en las decisiones internas de las fuerzas políticas.

Después de una sesión de cuatro horas, en la que la mayor parte se dedicó a discutir el acuerdo para la paridad en las



LA PRESIDENTA del INE, Guadalupe Taddei (centro), y la consejera Carla Humphrey, ayer.

Pese a la censura no nos frenarán: Claudia

Por Yulia Bonilla

yulia.bonilla@razon.com.mx

LUEGO DE QUE EL INE le dictó diversas medidas en cuanto a sus recorridos por el país, la coordinadora nacional de los Comités de Defensa de la Cuarta Transformación, Claudia Sheinbaum Pardo, dijo que esto fue un acto de censura, pero, a pesar de ello, no se podrá frenar a la 4T.

"Somos millones de mexicanos y mexicanas que quieren que siga la 4T de la vida pública, por eso pueden ponernos medidas precautorias, pueden querer censurarnos. Ya nos exigieron bajar cerca de 50 publicaciones de mis redes sociales, podrán hacer que bajemos las publicaciones, hacer reuniones en lugares cerrados, pero nunca van a parar el movimiento de transformación", dijo.

En su visita al estado de Zacatecas, Sheinbaum Pardo calificó como "reglas" absurdas las medidas dictadas por el Instituto para que antes de cada una de sus reuniones se indicara que únicamente es para militantes morenistas, y también

para que no se permitiera que servidores públicos acudan a los eventos.

A pesar de ello, acudió el gobernador de la entidad, el morenista David Monreal, quien no estuvo en el templete, pero sí entre los asistentes de los simpatizantes.

También se refirió al llamado para que sus eventos se realicen en espacios cerrados y ya no en espacios públicos.

"¿Y saben cuál es el argumento? Que van muchas personas a los eventos de Morena y nosotros les contestamos: es que somos millones que quieren que siga la Cuarta Transformación", exclamó la exmandataria capitalina.

Al evento la acompañó el senador con licencia y exaspirante por el cargo que ella ocupa, Ricardo Monreal, quien subrayó el reconocer que las encuestas no lo favorecieron a él, por lo que llamó a centrar el apoyo ahora en Sheinbaum.

Por su parte, el dirigente nacional del partido, Mario Delgado Carrillo, llamó a los asistentes a dar "un paso al frente" para que el movimiento guinda crezca. "Nunca van a poder detener a este movimiento", dijo.

COMO HA SUCEDIDO en otras entidades, en Zacatecas Claudia Sheinbaum firmó con líderes locales el Acuerdo de Unidad para la Transformación.

Eltip

EL PASADO MARTES, las comisiones unidas de Prerrogativas y Partidos Políticos y de Igualdad de Género y No Discriminación del INE habían dado luz verde al acuerdo.

Eldato

Aunque la mayoría de consejeros están a favor de obligar a los partidos a postular mujeres en cinco de las nueve candidaturas a gobiernos locales, la votación del acuerdo estuvo marcada por la confusión de los elementos que se incluirían en la votación en general, dado que se había presentado un engrose, y lo desecharon por seis votos en contra y cinco a favor.

Ante este resultado, la consejera Dania Ravel no dudó en reclamarle a la consejera presidenta, Guadalupe Taddei, por lo que consideró que era una "chicanada", debido a que no se hizo la votación separando los elementos que habían solicitado.

"Presidenta, con todo respeto, esto es una chicanada, porque hemos estado insistiendo durante toda la sesión que nosotros queremos votar el criterio cincuenta y se aferraron a que eso no fuera así y se nos dijo que se iban a separar esos puntos resolutivos para que después se sometieran a consideración, y ahorita ya no se quieren someter a consideración; me parece que eso no puede transitar, por favor", expresó.

Ante este señalamiento Taddei le pidió a la consejera Ravel que fueran respetuosos porque "aquí no hay chicanadas", lo que fue respaldado por el consejero Uuc-Kib Espadas, quien puntualizó que, con la votación, el proyecto fue desechado.

Votación Confusa

VOTARON A FAVOR:

- Guadalupe Taddei
- Norma de la Cruz
- Rita Bell López Vences
- Jorge Montaña
- Uuc-Kib Espadas

VOTARON EN CONTRA:

- Dania Ravel
- Claudia Zavala
- Carla Humphrey
- Jaime Rivera
- Arturo Castillo
- Martín Faz

Más de 280 mil aspirantes saldrán a recorrer el país

Rumbo al 24, árbitro y partidos urgen protección y blindaje para candidatos

Por Magali Juárez
magali.juarez@razon.com.mx

Con las aspirantes presidenciales ya con medidas de protección por parte de la Secretaría de la Defensa Nacional (Sedena) y de la Guardia Nacional (GN), desde las fuerzas políticas y el Instituto Nacional Electoral (INE) plantean la urgencia de que también se presente un esquema de blindaje y protección para los más de 280 mil candidatos que contendrán en el 2024, y que garantice el desarrollo pacífico de las próximas precampañas y campañas.

En el proceso electoral del 2021 se registraron mil 066 ataques en contra de actores políticos, documentó la consultoría Etelekt, que apuntó que eso representó 38 por ciento más en comparación con las elecciones del 2018, cuando se registraron 774 víctimas.

En los hechos documentados en 2018, 152 personas sufrieron homicidio doloso; 48 eran aspirantes y candidatos. Mientras que en 2021 hubo 102 víctimas mortales; 36 de ellas buscaban un cargo de representación popular.

LAS PRECAMPAÑAS para los cargos federales darán inicio el 5 de noviembre del 2023 y concluirán el 3 de enero del 2024, de acuerdo con los criterios indicados por el INE.

Eldato

Aunque todavía no se han registrado hechos que documenten agresiones contra aspirantes a cargos de elección popular en lo que va del actual proceso, a poco más de un mes de que inició, fueron asesinados dos encuestadores de Morena y uno más permanece desaparecido, lo que hace coincidir a autoridades y actores políticos consultados por *La Razón* sobre la necesidad de implementar una estrategia clara para cada caso.

Ante el escenario de violencia en el país y lo que sucedió con los encuestadores, el INE dejó claro que la organización de una estrategia en materia de seguridad corresponde a las autoridades, particularmente a las federales.

Sin embargo, al ser consultada sobre el tema específico del plan de seguridad, la consejera presidenta Guadalupe Taddei precisó que en los protocolos que se implementen, el papel del INE será seguir los criterios que se establezcan, pero sobre todo estará atento ante cualquier situación o solicitud por parte de los aspirantes.

Dijo que lo importante es que funcione la coordinación en las mesas de trabajo en las que el órgano electoral participa directamente con la Federación, para atender principalmente este asunto.

"Son más de 280 mil candidatos que saldrán a llamar el voto; entonces, todos tenemos que hacernos cargo de nuestra responsabilidad, sobre todo a través de las mesas de seguridad, desde donde se establecen los mecanismos de coordinación, y nosotros vamos a responder y a dar seguimiento a todas las solicitudes

INE DEJA CLARO que la organización de una estrategia de seguridad corresponde a las autoridades, particularmente a las federales; oposición acusa que no hay garantías suficientes

Cuestionan plan

El INE y legisladores exigen seguridad desde el Estado, pero para todos los ciudadanos.



SON MÁS de 280 mil candidatos que saldrán a llamar el voto; entonces, todos tenemos que hacernos cargo de nuestra responsabilidad (...) se debe tener claro que es el Estado el que va a otorgar la protección

Guadalupe Taddei
Consejera presidenta del INE



PORESO es el cuestionamiento que se le hizo a la secretaria de Gobernación (Luisa María Alcalde), porque está bien que se tomen acciones en el caso de las dos candidatas presidenciales, pero son muchos más

Claudia Ruiz Massieu
Senadora del PRI



HOY, lamentablemente la seguridad para los mexicanos es algo inaccesible y yo diría que, más que buscar seguridad para algunas personas (...) lo que debería el Gobierno es generar seguridad para todos los mexicanos

Kenia López Rabadán
Senadora del PAN



YA ESTAMOS en pleno proceso electoral y ya van a iniciar las campañas. ¿Hasta cuándo van a esperar para impedir más crímenes de candidatos y más candidatos impuestos por la delincuencia organizada?

Juan Manuel Fócil
Senador del PRD

Xóchitl inicia giras con la custodia de Sedena y GN

Por Magali Juárez
magali.juarez@razon.com.mx

LA ASPIRANTE presidencial del Frente Amplio por México (FAM), Xóchitl Gálvez, ayer inició en Nayarit sus giras por el país con la protección de elementos de la Secretaría de la Defensa Nacional (Sedena) y de la Guardia Nacional (GN).

En su recorrido de Guadalajara, Jalisco, a Nayarit, donde comenzó sus eventos en Ixtlán, fue acompañada por un convoy de dos patrullas de la GN y dos de la Sedena, donde se observó a 12 soldados con armas largas; además de una ambulancia.

La escolta que acompaña directamente a la senadora del PAN la integran cinco elementos con vestimenta de civiles —tres hombres y dos mujeres—, que son los que la propia Gálvez había adelantado que serían los que la cuidarían.

Entrevistada por medios sobre el convoy, Gálvez precisó que el número de personas y los vehículos o armas que utilizan forman parte del dispositivo de Sedena.

"Yo no defino el dispositivo, seguramente la Secretaría de la Defensa Nacional, en función de los riesgos, deciden qué ponen y qué no ponen. La verdad es que es una decisión de ellos, yo solamente acepté el apoyo, sobre todo en este tipo de estados", indicó.

que recibamos por parte de los candidatos, para presentarlas en dicha mesa de trabajo, porque se debe tener claro que es el Estado el que va a otorgar la protección", explicó.

Sin embargo, a decir de los partidos políticos de oposición, es el Estado el que no



LA ASPIRANTE a la Presidencia de la República llegó en caravana a Nayarit, ayer.

La panista aseguró que no se ha sentido incómoda por este acompañamiento, ya que en ningún momento han actuado de forma invasiva.

La responsable del FAM apuntó que considera que viajará con este equipo de seguridad únicamente en algunos estados con mayores índices de violencia.

Estimó que en la Ciudad de México contará con un apoyo más discreto, como ya se observó cuando asistió al evento que el PRD le organizó en Iztapalapa, que se realizó el martes pasado.

En conferencia posterior, en Tepic, Gálvez cuestionó que ante el uso de millones de pesos destinados para promover a Claudia Sheinbaum, coordinadora de los Comités de la Defensa de la 4T, el INE no haya actuado.

está ofreciendo las garantías suficientes.

Así lo estimó la senadora del PRI, Claudia Ruiz Massieu, quien mencionó que no existe precisión sobre las medidas que tomará la Federación para cuidar a los miles de candidatos que estarán recorriendo el país.

"Por eso es el cuestionamiento que se le hizo a la secretaria de Gobernación (Luisa María Alcalde), porque está bien que se tomen acciones en el caso de las dos candidatas presidenciales, pero son muchos más; cómo garantizar para todos y para los ciudadanos, aquellos que acuden a las urnas, los que serán funcionarios de casilla. La expectativa es que ya tengan trazada esa estrategia, pero no la hemos visto", comentó.

Sobre todo, apuntó, pueden brindar seguridad a algunos candidatos, pero cuestionó la ausencia de un blindaje para que no intervenga el crimen organizado en ningún nivel, "ni con amenazas o asesinatos, pero tampoco con dinero o imponiendo candidatos".

A Xóchitl Gálvez, aspirante presidencial del Frente Amplio por México, le preocupan principalmente los estados con focos de violencia, que sería donde más ocuparía la protección, como en la primera gira que hizo a Nayarit, y aunque dijo que en la Ciudad de México el ambiente es más tranquilo, también ocupó el respaldo del equipo de seguridad de la Sedena en su visita a Iztapalapa.

La senadora del PAN Kenia López Rabadán, quien aspira a la Jefatura de Gobierno de la Ciudad de México, consideró poco viable que se brinden escoltas o seguridad especial para cada candidato, por lo que dijo que lo que tienen que ofrecer desde el Gobierno federal es la seguridad en todos los estados.

"Hoy, lamentablemente la seguridad para los mexicanos es algo inaccesible y yo diría que, más que buscar seguridad para algunas personas en lo individual o algunos aspirantes, lo que debería el Gobierno es generar seguridad para todas y todos los mexicanos", opinó.

El senador Juan Manuel Fócil, quien también participa en la representación legislativa del PRD ante el INE, señaló: "Ya estamos en pleno proceso electoral y ya van a iniciar las campañas. ¿Hasta cuándo van a esperar para impedir más crímenes de candidatos y más candidatos impuestos por la delincuencia organizada?".

En los hechos

Ataques registrados contra aspirantes.

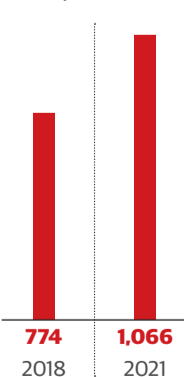

Cifras en unidades
Fuente: Etelekt

Fallece Carlos Romero Deschamps

26
Años, Romero Deschamps fungió como líder del STPRM



DURANTE su militancia en el PRI, Carlos Romero Deschamps ocupó cargos, desde secretario de acción política de la dirección juvenil hasta senador de la República.

Eltip

Carlos Romero Deschamps, en imagen de archivo.

EL EXLÍDER petrolero inició su carrera política desde 1961 en el PRI; en cinco ocasiones ocupó una curul en el Congreso de la Unión; muere a los 79 años

Redacción

A LOS 79 AÑOS DE EDAD, Carlos Antonio Romero Deschamps, quien durante 26 años encabezó el Sindicato de Trabajadores Petroleros de la República Mexicana (STPRM), falleció la tarde de ayer.

El también político era militante del Partido Revolucionario Institucional (PRI), partido en el que inició su carrera política en 1961.

Originario de Tampico, Tamaulipas, y de profesión contador, el exlíder del que es considerado como uno de los sindicatos más fuertes y poderosos en América Latina, también ocupó en cinco ocasiones un espacio en el Congreso de la Unión, por la vía plurinominal.

Romero Deschamps también fue diputado federal en tres ocasiones, durante los gobiernos de Enrique de la Madrid, Carlos Salinas y Vicente Fox; además, ocupó un escaño en el Senado de la República durante las gestiones de Ernesto Zedillo y con Enrique Peña Nieto, de 1994 al 2000 y de 2012 a 2018, respectivamente.

EL EXDIRIGENTE del sindicato petrolero, Carlos Romero Deschamps estudió Contaduría en la Escuela Bancaria Comercial, aunque empezó a trabajar en Pemex cuando tenía 14 años.

Eldato

El exdirigente del sindicato petrolero llegó a la titularidad del Sindicato de Trabajadores de Petróleos Mexicanos luego de que se dio el conocido "quinazo" por la destitución y detención de Joaquín Hernández Galicia *La Quina*, líder moral de los trabajadores petroleros, acusado de malversación de fondos, así como la captura de Salvador Barragán Camacho, dirigente nominal de la organización sindical.

Hernández Galicia llegó a la dirigencia del sindicato petrolero en 1958 y mantuvo el poder cinco sexenios, desde Adolfo López Mateos, luego con Gustavo Díaz Ordaz, Luis Echeverría Álvarez, José López Portillo, Miguel de la Madrid y hasta el del gobierno de Carlos Salinas de Gortari.

Desde que asumió el cargo en 1993, Romero Deschamps se reeligió en cuatro ocasiones al frente del Sindicato de Trabajadores Petroleros de la República Mexicana, hasta que renunció en octubre del 2019, ya en el actual sexenio de Andrés Manuel López Obrador.

Desde su renuncia como líder del sindicato petrolero, Carlos Romero Deschamps se mantuvo alejado de cualquier actividad política.



SOBRE LA MARCHA



LA FRANJA MEXICANA

POR CARLOS URDIALES •

La nueva barbarie que el mundo latestigua en Israel y en la Franja de Gaza, que involucra a gobierno y entidades extremistas que hacen del terrorismo su herramienta, nos obliga a voltear al espejo.

Más allá del desempeño diplomático que México ha tenido en esta coyuntura geopolítica, hay que preguntarnos por qué nos horroriza la violencia de allá y la de acá se nos vuelve paisaje.

Cada día se cometen más de cien asesinatos; la violencia en nuestro territorio se normalizó a pesar de las promesas de unos y las falsas premisas de otros.

En México hay zonas en las que sus pobladores viven bajo asedio constante, donde la condena a una vida violentada está garantizada por el infortunio de su existencia en ese espacio.

El crimen organizado, cárteles inmunes a las guerras contra militares, Guardia Nacional o a los abrazos desde la tribuna presidencial, gozan de la impunidad que les dan las burocracias policial, judicial y política.

Nos sobran episodios ominosos: 13 masacrados en Bocoyna, Chihuahua —el inicio—, 72 migrantes en San Fernando, Tamaulipas, 43 normalistas de Ayotzinapa, 22 civiles en Tlatlaya, 5 jóvenes de Río Blanco en Veracruz, 16 chavos en Villas de Salvácar, la masacre de 9 de la familia LeBaron, la desaparición de 5 más en Lagos de Moreno, Jalisco, en donde se cuentan 15 mil seres humanos sin paradero, el acumulado más grande a nivel nacional.

En lo que va del año, en México se han cometido 426 feminicidios de acuerdo con el Observatorio Nacional de Seguridad. Hasta julio pasado, se contaron 488 víctimas de trata. Con datos de 2018, estamos entre los tres principales destinos globales de turismo sexual, en busca de menores de edad.

A la barbarie en México se le ha dado carta de naturalización. En el sexenio de Felipe Calderón, porque la guerra sería breve y ganada por el Estado. En la administración de Enrique Peña Nieto, porque no se hablaría del tema y con pax narca, la violencia estridente se contendría.

Y en la vigente 4T, porque los abrazos en lugar de los balazos harían ver a los desalmados que la felicidad no está en lo material, sino en la familia y la comunidad.

La sangre y el luto campean ante la indiferencia social, el pragmatismo político y los discursos a conveniencia.

Ayer renunció Alejandro Encinas a la subsecretaría de Gobernación, encargada de comisiones de la verdad y atención a víctimas relevantes. Se fue al proyecto de Claudia Sheinbaum. Lo sucedido a los 43 de Ayotzinapa engrosa la histórica impunidad nacional.

Una concentración de muerte como en Israel y la Franja de Gaza mueve al mundo. La dispersión de nuestro holocausto a través de sexenios y regiones diluye la atención, mas no el dolor.

• Periodista, director de Emisoras Habladas en Radiópolis. Acá, todo es personal.
urdiales@prodigy.net.mx
Twitter: @CarlosUrdiales

“Sirve les da el sol”, asegura

AMLO reta a ministros de la SCJN a marchar

EL MANDATARIO afirma que con el paro de trabajadores del PJ en defensa de los fideicomisos “salimos ganando”; insiste en que “los de arriba” los están manipulando

Por Magali Juárez
magali.juarez@razon.com.mx

Ante el paro y las movilizaciones de trabajadores del Poder Judicial, el Presidente Andrés Manuel López Obrador aseguró que no va a pasar nada y que incluso “salimos ganando”, y retó a los ministros de la Suprema Corte de Justicia de la Nación (SCJN) a que salgan a las calles a defender sus privilegios.

“Me gustaría que marchen ellos, los ministros, que defiendan sus privilegios; fuera máscaras. Además, sirve que les da el sol”, ironizó.

EL GOBIERNO de México ha difundido que ministros, magistrados y jueces ganan hasta 17 veces más que el personal operativo y 37 veces más que un trabajador afiliado al IMSS.

Eldato

Durante la conferencia de prensa mañanera, insistió en que los trabajadores del Poder Judicial están siendo manipulados por “los de arriba” y les dio su palabra para garantizarles que no van a salir perjudicados: “Que estén conscientes los trabajadores que ellos no van a salir perjudicados en nada, es mi palabra. Yo soy la garantía de que no se les va a tocar absolutamente nada”.

“No pasa nada (con el paro y las movilizaciones), la verdad, no exagero, hasta salimos ganando, porque sólo están ahí para liberar a delincuentes del crimen y delincuentes de cuello blanco. No imparten justicia, son empleados de las minorías...”

“Parece que va a ser gravísimo que se vayan a una huelga, en qué ayudan al pueblo, al contrario, cada 15 días, el jueves, damos a conocer cómo entregan amparos a delincuentes, cómo descongelan las cuentas de corruptos”, manifestó.

Incluso mencionó, como ejemplo, el caso del abogado Juan Collado, e ironizó que no va a poder salir de prisión por la huelga de los trabajadores del Poder Judicial: “Ahorita tenemos casos como el señor Collado, hay que estar pendiente, y así muchos otros, pero como van a estar de huelga, lo lamento por el señor Collado, pero no va a poder salir, porque en una de esas sí lo liberan”.

Dijo que en la SCJN tan protegen a delincuentes de cuello blanco que, afirmó, tienen trabajando a personas cercanas a Genaro García Luna: “Son los principales protectores de García Luna, es más, ahí trabajan gentes de García Luna, el ayudante, el brazo derecho de la presidenta de la Suprema Corte de Justicia era el brazo derecho de García Luna”, declaró.



EL PRESIDENTE Andrés Manuel López Obrador, ayer.

“**NO EXAGERO**, hasta salimos ganando, porque sólo están ahí para liberar a delincuentes del crimen y delincuentes de cuello blanco. No imparten justicia, son empleados de las minorías

Andrés Manuel López Obrador
Presidente de México

Atienden casos urgentes mediante trabajo remoto

Por Claudia Arellano
claudia.arellano@razon.com.mx

EL CONSEJO de la Judicatura Federal señaló, mediante la circular SGP/04/2023, que el Poder Judicial “mantendrá la operatividad de los tribunales de la Federación para la atención exclusiva de los casos urgentes mediante trabajo remoto, con el personal mínimo necesario para ello y con un esquema de guardias que garantice el trámite de dichos asuntos”.

Asimismo, y luego del inicio del paro nacional que ejerce el Poder Judicial de la Federación, el organismo dijo que “cuenta con la capacidad tecnológica para la tramitación remota de los asuntos urgentes comprendidos en los artículos 15 de la Ley de Amparo y 48 del Acuerdo General del Pleno del Consejo de la Judicatura Federal, que establece las disposiciones en materia de actividad administrativa de los órganos jurisdiccionales”.

En ese sentido, resaltaron a la población que está a disposición de la ciudadanía el Portal

6 Días fueron declarados inhábiles por el PJF debido al paro nacional

de Servicios en Línea del Poder Judicial de la Federación (www.serviciosenlinea.pjf.gob.mx/juicioenlinea), para el trámite.

Mediante oficio dirigido a la Presidencia de la Suprema Corte de Justicia de la Nación y del Consejo de la Judicatura Federal, del 18 de octubre del 2023, el Comité Ejecutivo Nacional del Sindicato de Trabajadores del Poder Judicial de la Federación informó que en asamblea plenaria extraordinaria urgente tomó la decisión de realizar un paro nacional de labores en toda la República a partir del día 19 y hasta el 24 de octubre de este año.

“Las personas titulares de los órganos jurisdiccionales del Poder Judicial de la Federación, con fundamento en los artículos 9, fracciones XIII y XIV y 10, del Acuerdo General del Pleno del Consejo de la Judicatura Federal, que establece las disposiciones en materia de actividad administrativa de los órganos jurisdiccionales, han tomado la decisión de declarar inhábiles del jueves 19 al martes 24 de octubre del presente año y, en consecuencia, suspender labores”, se dijo a través de la circular.

“Las personas titulares de los órganos jurisdiccionales del Poder Judicial de la Federación, con fundamento en los artículos 9, fracciones XIII y XIV y 10, del Acuerdo General del Pleno del Consejo de la Judicatura Federal, que establece las disposiciones en materia de actividad administrativa de los órganos jurisdiccionales, han tomado la decisión de declarar inhábiles del jueves 19 al martes 24 de octubre del presente año y, en consecuencia, suspender labores”, se dijo a través de la circular.

Por ello, se expresó porque en el Senado no se le hagan cambios a la minuta aprobada en la Cámara de Diputados para concretar la consolidación de 13 de los 14 fideicomisos y pidió que en el presupuesto para 2024 se etiquete que los recursos de los fideicomisos del Poder Judicial se destinen para otorgar dos mil becas para niños de educación básica.

Puntualizó que los fideicomisos no tienen nada que ver con los que se han conformado para la Secretaría de la Defensa Nacional, porque éstos son para obra pública y los primeros, acusó, son para privilegios de la élite del Poder Judicial.

Ante el amparo del ministro en retiro José Ramón Cossío para frenar la extinción

de los fideicomisos, subrayó que es la defensa de sus privilegios e incluso retomó la anécdota sobre un ministro que supuestamente se hizo una cirugía plástica y su esposa pidió que le dejaran “la naricita como la de (Enrique) Peña Nieto, con cargo al erario”.

El Presidente López Obrador afirmó que el Poder Judicial formó parte de una “moneda de cambio” entre el PAN y el PRI, durante el gobierno de Carlos Salinas: “De ese acuerdo se deriva que el PRI le entregó el Poder Judicial al PAN, como moneda de cambio, para que se llevaran a cabo todas las modificaciones a la Constitución, en beneficio de quienes se dedicaron a saquear a México”.



Es su derecho y tu obligación

Asegura en el IMSS a las
personas que trabajan en tu hogar.



Te toma 10 minutos.
Hazlo en línea en:

www.imss.gob.mx/personas-trabajadoras-hogar



GOBIERNO DE
MÉXICO



Inicia paro nacional

Trabajadores del PJF se manifestaron ayer en distintas sedes del país.



PROTESTA en la sede de San Lázaro.



PUSIERON banderas rojinegras en Toluca.



EN ZAPOPAN hubo cientos de personas.



TAMBIÉN pararon en Boca del Río.

Pero piden a la Corte excusarse en impugnaciones

Senadores de Morena invitan a Piña a defender fideicomisos

Por Magali Juárez y Yulia Bonilla

Morena en el Congreso demandó a los ministros de la Suprema Corte de Justicia de la Nación (SCJN) que, en caso de que el asunto de la extinción de 13 fideicomisos llegue al alto tribunal, se excusen, porque no pueden resolverlo como juez y parte.

El vocero de la bancada en la Cámara alta, César Cravioto, reiteró que la posición de su bancada es convocar a los ministros para que defiendan en el Senado, ya sea en comisiones o sólo ante los morenistas, los 15 mil millones de pesos de los fideicomisos.

Sin embargo, la presidenta del órgano legislativo, Ana Lilia Rivera, apuntó que únicamente les corresponderá a las comisiones de Hacienda y Estudios Legislativos, Segunda, que presiden los morenistas Ernesto Pérez y Rafael Espino, trazar la ruta para la dictaminación.

MORENA propondrá en la Cámara de Diputados fortalecer un fideicomiso del PJF dedicado a dar servicios de salud a trabajadoras y trabajadores de este sector.

Eldato

Al respecto, el vocero de la mayoría legislativa apuntó que lanzarán la invitación a los ministros para que acudan al Senado, como lo propuso en la sesión del pleno el senador Cristóbal Arias.

"Invitamos, en mi carácter de vocero del grupo parlamentario de Morena y de integrante de la Junta de Coordinación Política del Senado de la República, invitamos a Norma Piña, presidenta del Consejo de la Judicatura Federal (CJF), para que venga, exponga y defienda los intereses que están defendiendo ellos. Y será escuchada y también nos tendrá que escuchar, porque nosotros no queremos que sigan estos privilegios de la alta burocracia del Poder Judicial", declaró.

Además, ante la posibilidad de que este asunto termine en la SCJN, por las acciones de inconstitucionalidad que anunciaron las bancadas de oposición, enfatizó que, para no ser juez y parte, los ministros deben excusarse para no ser juez y parte de un asunto que los involucra directamente.

"Es algo interesante que acaben en la Corte, porque van a ser juez y parte, la propia ley también dice que si se es juez y parte te tiene que excusar, ¿a ver qué

LA BANCADA en la Cámara alta dice que presidenta de la SCJN será escuchada, pero también deberá escucharlos; titular de la Mesa Directiva lo desdice: corresponde a comisiones decidir

Debate continúa encendido

Legisladores y ministros abordaron el tema de los fideicomisos del PJF.



INVITAMOS a Norma Piña, presidenta del CJF, para que defienda los intereses que están defendiendo. Será escuchada y también nos tendrá que escuchar, porque no queremos que sigan estos privilegios

César Cravioto
Vocero de senadores de Morena



EN SU MOMENTO pediríamos que se excuse porque no pueden ser juez y parte. Es un asunto en el que ellos, estudiosos del Derecho tendrían que leer a Kelsen y ahí podrían encontrar muchas respuestas

Ignacio Mier
Líder de diputados de Morena



NO HA HABIDO alguna incitación de la Suprema Corte a decir: "Manifiéstense, salgan a las calles", porque nosotros seguimos pensando que todavía se puede abrir un espacio importante de diálogo con el Congreso

Javier Laynez Póitsek
Ministro de la SCJN

Layne: en juego, sistema de contrapesos

Por **Claudia Arellano**
claudia.arellano@razon.com.mx

JAVIER LAYNEZ PÓITSEK, ministro de la Suprema Corte de Justicia de la Nación (SCJN), aseguró que "no ha habido ninguna incitación, menos por parte" del máximo tribunal del país para que salgan a las calles los trabajadores del Poder Judicial de la Federación (PJF), y que lo que está en juego es el sistema de pesos y contrapesos, luego de los señalamientos del Presidente Andrés Manuel López Obrador, quien afirmó que los empleados del sector son "utilizados por los de arriba".

En entrevista radiofónica, el ministro aseguró que desde la Corte no se ha hecho ni se hará alguna incitación para que los trabajadores protesten o realicen un paro de labores a nivel nacional.

"Entendemos las inquietudes de los trabajadores y los temores que pueden

estar teniendo en este momento. No ha habido alguna incitación de la Suprema Corte a decir: "Manifiéstense, salgan a las calles", porque nosotros seguimos pensando que todavía se puede abrir un espacio importante de diálogo con el Congreso de la Unión.

"Somos los primeros interesados en que se pueda establecer un diálogo abierto con la Cámara de Diputados, en el Senado, con el diálogo abierto con senadoras y senadores. Vamos a seguir insistiendo en que se nos escuche y tratar de convencer con datos duros, con razonamiento", dijo.

Señaló que es importante que el PJF mantenga la autonomía, ya que está en juego el sistema de pesos y contrapesos del país: "No es un lugar común que hablemos de autonomía, la autonomía es necesaria, la autonomía del Poder Judicial como un lugar

común, sino como un requisito constitucional para mantener el control constitucional y mantener el sistema de pesos y contrapesos".

Aseguró que los ministros no han discutido si tendrán participación en el paro nacional al que convocó el Sindicato de los Trabajadores del Poder Judicial de la Federación (STPJF), pues se trata de dos instituciones diferentes: uno es el personal del Consejo de la Judicatura Federal (CJF), que fue el que inició ayer su protesta, y otro es la SCJN.

Dijo que son 50 mil colaboradores los que dependen de esos fideicomisos que están en vías de extinción y "eso representa las condiciones generales de trabajo y no privilegios, como se ha señalado. Son parte sustancial de una carrera judicial digna, como la tiene Relaciones Exteriores y como la debe de tener el magisterio".

50

Mil trabajadores del PJF dependen de los fideicomisos

hacen los ministros de la Suprema Corte? ¿A ver con qué cara resuelven este tema? Porque están defendiendo sus intereses personales, entonces tendrían que excusarse. ¿Pero es del interés de Morena llevarlos a este límite y exhibirlos? No, el interés de Morena es que se acaben los privilegios", manifestó.

Cravioto reiteró que con la extinción de los fideicomisos, los trabajadores del Poder Judicial no se verán afectados.

"Si un trabajador demuestra que dio aportaciones a esa cuenta, pues ese dinero es del trabajador, no se le va a quitar, va a desaparecer el fideicomiso, pero ese dinero se le va a regresar al trabaja-

dor; entonces, que no tengan miedo los trabajadores, simplemente se desaparece el fideicomiso, el trabajador dice: 'miren aquí están mis aportaciones', y el dinero es del trabajador no de la Tesorería y eso sin mayor problema se puede deslindar", aseguró.

Subrayó que son los "machuchones" del Poder Judicial los que buscan confundir a los trabajadores al decirles que perderán sus ahorros.

En la Cámara de Diputados, Ignacio Mier coincidió en que solicitarán a los ministros excusarse debido a que "no pueden ser juez y parte".

Acusó que los ministros fueron más

allá de sus atribuciones al no analizar de fondo la reforma electoral que Morena aprobó y que la Corte invalidó argumentando que incurrió en faltas al proceso legislativo cuando avaló tal proyecto.

"Se fueron a la forma, al procedimiento reglamentario. El reglamento es un asunto interno de la Cámara en su manera de organizarse y conducir sus sesiones; es como si yo quisiera revisar cuál es el reglamento que sigue (la Corte) para sus sesiones... Nosotros la acatamos, no anduve de chillón, por eso ellos tienen que hacer exactamente lo mismo, no pueden ser juez y parte, tienen que excusarse", señaló.

EL PJF insistió que los fideicomisos de la SCJN, el CJF y el TEPJF no son para beneficio de los ministros ni son "guardaditos", sino que son para cumplimiento de obligaciones patronales.

Eltip



TRADICIONALES xamues son asados en un comal.

FotosEspecial

Participa en el Festival Gastronómico ¡Qué Gusto!

Cocinera del “Valle del Mezquital” representa a Hidalgo en Francia

DOÑA LUISA ANAYA Pérez lleva a París los sabores y aromas característicos de su tierra natal; preserva las técnicas culinarias tradicionales que aprendió de su madre

Redacción

Luisa Anaya Pérez nació el 23 de agosto de 1959 en la Localidad de Yolotepec, Municipio de Santiago de Anaya, Hidalgo, es la cuarta hija de 11 hermanos y desde que era una niña su mamá le enseñó a moler en el metate y a cocinar, hoy representa con orgullo la gastronomía hidalguense en el Festival Gastronómico ¡Qué Gusto! en París, Francia.

De niña acompañaba a su mamá para juntar quelites, malvas, escamoles, chinicuiles, flor de magüey y demás flora que el campo brinda en sus temporadas, preservó las técnicas culinarias tradicionales del corazón del Valle del Mezquital enseñándolas a sus cinco hijos y 10 nietos, a quienes también ha instruido sobre tejido e hilado en ixtle en telar de cintura.

Sobreviviente del cáncer, la influencia de su madre impulsa su pasión por la cocina, lleva 20 años participando en la Muestra Gastronómica de Santiago de Anaya, donde ha sido ganadora en repetidas ocasiones. Concursó con sus platillos en otros municipios pertenecientes a Hidalgo como Tasquillo, San Salvador, Pachuca y Actopan.



LA COCINERA HIDALGUENSE con la titular de Turismo del estado (centro), en el evento gastronómico.



LA MEXICANA (1ª de izq. a der.), tras ser entrevistada.



LUISA ANAYA durante el festival.

Representó con orgullo a su entidad en diversos pabellones gastronómicos en toda la República Mexicana, obtuvo el primer lugar en el concurso nacional “¿A qué sabe la patria?” en 2022, gracias a su platillo de conejo horneado relleno de flores silvestres.

También apoya en las actividades de su municipio, que gracias a su participación con la preparación de un conejo en salsa de Xoconostle, obtuvo el distintivo de “Pueblo con Sabor”.

CON LA PARTICIPACIÓN de doña Luisa en París mostrando la gastronomía hidalguense, la entidad se verá beneficiada con el impulso en la atracción de turistas y visitantes.

Eldato

Hoy, su talento en la cocina la lleva a París a recibir el reconocimiento internacional, siendo invitada de honor en el Festival ¡Qué Gusto!, donde presenta los sabores y aromas característicos del estado de Hidalgo, deleitando a los comensales con dos cenas de tres tiempos, integrados por platillos tradicionales: sopa de habas, conejo horneado relleno de flores silvestres, dulce de calabaza, tlacoyos, gorditas, agua de xoconostle, salsa de escamoles, chinicuiles y xamues.

La participación de Luisa Anaya Pérez es un testimonio vivo de la riqueza culinaria y cultural de Hidalgo que conquista los paladares internacionales en este evento gastronómico de renombre.

PULSOPOLÍTICO



MÁS MOVILIZACIONES
Y MARCHA EL DOMINGO

POR FRANCISCO CÁRDENAS CRUZ

Las movilizaciones de trabajadores del Poder Judicial de la Federación continuaron ayer en la Ciudad de México y en una veintena de entidades, que seguirán hoy contra la desaparición de 13 de los 14 fideicomisos, al tiempo que anunciaron que como el Senado ratificará la aprobación hecha por la Cámara de Diputados para extinguirlos, prepararán un alud de amparos, además de convocar a una marcha este domingo a las 11:00 horas del Monumento a la Revolución al Zócalo.

Al mismo tiempo, el Presidente López Obrador volvió a mofarse del paro, aseguró que no pasa nada y "hasta salimos ganando porque sólo están ahí para liberar delincuentes del crimen y de cuello blanco", y dijo que le gustaría que los ministros de la Suprema Corte de Justicia que ahora van a ampararse marchen también para que defiendan sus privilegios, lo que remató con un "¡fuera máscaras! y, además, sirve para que les dé el sol, ja,ja,ja".

DE ESTO Y DE AQUELLO...

Por una real o presunta "confusión en la votación", el proyecto del INE sobre la paridad de género en las nueve candidaturas a gobernadores —cinco de ellas a mujeres— fue desechado, por lo que ahora se tendrá que dictaminar otro, similar, en menos de 24 horas, para subsanar lo que unos consejeros calificaron de "trampa" y otros, de "chicanada".

Con la confirmación de la renuncia de Alejandro Encinas a la subsecretaría de Derechos Humanos de Gobernación, para integrarse al equipo de Claudia Sheinbaum, deja la Comisión de la Verdad del caso Ayotzinapa, en la que vanamente intentó echar abajo la "verdad histórica" del extitular de la PGR, Jesús Murillo Karam, que nunca debió ser encarcelado, y a involucrar a militares que hoy siguen presos.

En su lugar, el Presidente López Obrador designó a Arturo Medina Padilla, exprocurador Fiscal, y quien anteriormente fuera coordinador de las Mesas de Paz en la Secretaría de Seguridad Pública Federal, que intentará desenredar lo que Encinas tanto enredó.

Luego de que el Congreso capitalino le otorgó licencia, el exalcalde de Benito Juárez, el panista Santiago Taboada, redoblará su activismo para contender por esta capital y ganar la postulación como candidato del Frente Amplio por México. Tiene respaldo de Xóchitl Gálvez, la virtual candidata presidencial opositora.

Hay de fideicomisos a fideicomisos: los que diputados desaparecieron, y senadores harán lo mismo, como los del Poder Judicial que afectarán a su personal, y el que acordaron crear en San Lázaro para el Tren Maya.

En Palenque, el domingo, será la "cumbre migratoria" a la que convocó AMLO a mandatarios y dictadores del Caribe y América Latina, para dialogar y acordar acciones ante esa crisis.

fcardenas@pulsopolitico.com.mx
Twitter: @MXPulsoPolitico

Avalan 3 cambios a Ley de Ingresos

"Suaviza" Morena tasa de retención para 2024

Por Yulia Bonilla
yulia.bonilla@razon.com.mx

La discusión de la Ley de Ingresos para el próximo año continuó ayer en la Cámara de Diputados, sin que se perfilara algún cambio para el techo de deuda por un billón 990 mil millones de pesos que solicita el Ejecutivo federal para su último año en el Gobierno.

Sin embargo, sí habrá tres modificaciones, una de ellas tiene que ver con el aumento a la tasa de retención que alertó a ahorradores en el país, pero que ya no será del 1.48 por ciento, como lo planteó el Ejecutivo, pues Morena acordó avalar una propuesta de cambio para que dicho impuesto pase de 0.15 por ciento a 0.5 por ciento.

ENSESIÓN DEL MIÉRCOLES, diputados de oposición reprocharon al Gobierno la supuesta falta de compromiso que ha tenido, desplegando mantas en rechazo a las iniciativas.

Eldato

Así lo dio a conocer el coordinador de la bancada guinda en San Lázaro, Ignacio Mier Velazco, quien aseguró que, junto a los grupos parlamentarios del Partido del Trabajo (PT) y el Partido Verde Ecologista de México (PVEM), quedaron en aprobar también otras dos reservas a la misma ley, cuya discusión ya sumaba más de 10 horas en el pleno, hasta el cierre de esta edición, sin que alguno de los cambios que se perfilan hubiera sido votado aún.

La propuesta de cambio proviene de los legisladores fieles al excanciller Marcelo Ebrard, quienes un día antes anunciaron que la Secretaría de Hacienda y Crédito Público (SHCP) les dio el visto bueno para reducir la tasa de retención en el impuesto a los ahorradores.

Mier Velazco, quien dijo también haber intervenido en la redacción de la

MODIFICACIONES, sin embargo, mantienen techo de endeudamiento en 1.9 billones de pesos; aseguran los diputados del guinda que no se afectará a ahorradores del país

PROPUESTAS

Los tres proyectos que prevén aprobar son:

<p>IMPUESTO AL AHORRO Actualmente es de 0.15 por ciento, buscan bajarlo 0.5 por ciento</p>	<p>ENAJENACIÓN DE ACTIVOS EN CFE Busca que CFE se "reorganice internamente" sin que ello represente un asunto de carácter fiscal</p>
<p>HIDROCARBUROS Proyecta bajar de 40% a 30% la contribución que hace Pemex por cada barril de envío. Permitirá tener más flujos de efectivo "para el mantenimiento y ampliación de su infraestructura"</p>	

reserva, dijo que en la conversación con Hacienda se concluyó que esta modificación no generaba un desequilibrio.

En entrevista, el morenista Carol Antonio explicó que esto no afectará a todos los ahorradores en el país, sino únicamente a quienes tienen recursos por encima de los 189 mil pesos.

En cuanto a las otras dos reformas, Ignacio Mier explicó que una de ellas será presentada por los diputados ecologistas y versará sobre la enajenación de activos en materia de suministro y transmisión de energía eléctrica para que la Comisión Federal de Electricidad (CFE) se "reorganice internamente" sin que ello represente un asunto fiscal.

La tercera será en materia de hidrocarburos, para bajar de 40 por ciento a 30 por ciento la contribución que hace Pemex por cada barril de envío, lo que le permitiría tener más flujos de efectivo "para el mantenimiento y ampliación de su infraestructura".

"De esa manera, fortalecemos las finanzas de la paraestatal y garantizamos que tenga flujos necesarios de sus propios recursos por la venta de los barriles de crudo", explicó.

Refirió que hay una cuarta iniciativa que podría avanzar, pero que está bajo análisis para determinar si generará algún impacto.

Desde el mediodía de ayer que arrancó la discusión, más que centrarse en el desahogo puntual de las 778 reservas que se presentaron a la Ley de Ingresos, el debate sirvió para dar lugar a confrontaciones, reclamos y descalificaciones entre los bloques de la 4T y la oposición.

El momento de mayor crispación se dio luego de que el morenista Manuel Alejandro Robles evocó la polémica fiscal-inmobiliaria que envuelve al coordinador del PAN, Jorge Romero.

De este grupo parlamentario, Elías Lixa dijo a Morena que su bancada extendió la mano para debatir con altura, pero "si lo que quieren es atacar cobardemente a las personas, sepan que va a haber respuesta política y si lo que le preocupa es la corrupción, mejor pregúntele a la UIF".

Y Mier Velazco respondió lanzando un reto al panista: que terminando la discusión de la Ley de Ingresos, tanto él como Jorge Romero pidan licencia y se sometan a una investigación patrimonial.

Querétaro celebra 25 años de ITP Aero

Redacción

QUERÉTARO es símbolo de innovación y desarrollo tecnológico en el sector aeroespacial en el mundo, afirmó el gobernador Mauricio Kuri González al participar en la celebración del 25 aniversario de ITP Aero México en el estado.

"Toda la industria aeroespacial que llegó aquí es gracias a que alguien tuvo la visión de ponerse en Querétaro y decir vamos a confiar en el estado por diferentes circunstancias y a partir de eso la entidad ya se volvió un símbolo de innovación y desarrollo tecnológico en el sector aeroespacial, y gracias a ustedes, a todos los que trabajan aquí, nos va mejor", puntualizó.



El gobernador Mauricio Kuri (der.) y el consejero Delegado de ITP Aero, ayer.

Para el mandatario queretano la presencia de la compañía de origen español que ha tenido un crecimiento sostenido, evolucionando de ofrecer servicios de mantenimiento de motores, a tener capacidades de diseño y fabricación de componentes de turbinas aeronáuticas,

contribuye a convertir a la entidad en un destino atractivo para promover y retener inversiones.

Kuri González resaltó que su crecimiento y el desarrollo de nuevas familias de productos confirman que el estado tiene los mejores empresarios, emprendedores y trabajadores de todo México; por ello se ubica como un referente a nivel nacional.

"En Querétaro hay rumbo (...) aquí hay paz laboral, tenemos 27 años sin ninguna huelga en el sector privado y esto es en gran parte que tenemos un sector que entiende, pero que también produce como nadie (...) aquí buscamos el bien común (...) en Querétaro hacemos todo lo posible para trabajar en conjunto", enfatizó.



ESTAMPIDA de migrantes haitianos, ayer en la oficina de la Comar en Tapachula.

Otra vez, migrantes irrumpen en la Comar

Por Jorge Butrón
jorge.butron@razon.com.mx

LA MAÑANA de ayer se registró una nueva irrupción de migrantes de origen haitiano en la Comisión Mexicana de Ayuda a Refugiados (Comar) en Tapachula, Chiapas, luego de que no respetaron el orden de las filas.

Hasta el cierre de esta edición el reporte es de 20 migrantes con diversas heri-

das por los golpes, además de ataques de histeria y algunos desmayos, también por el fuerte calor y la espera.

Los hechos se registraron a las 07:30 horas de ayer en las oficinas de la Comar en el parque ecológico Los Cerritos, donde hay por lo menos, mil personas esperando su turno para esperar refugio.

Ésta es la tercera vez en la semana que ocurre esta situación, y los migrantes exigen a las autoridades dar celeridad a

los trámites, ya que son días de espera y no cuentan con recursos para seguir en el sitio, pues buscan avanzar hacia el norte, ya que se ha vuelto un lugar de llegada y permanencia de los extranjeros de Haití.

Cabe recordar que este 30 de octubre saldrá la primera gran caravana organizada de Chiapas rumbo a la Ciudad de México, en busca de regularización, debido a que al menos hay 50 mil personas varadas en la entidad.

50
Mil migrantes
se encuentran varados
en Chiapas

Vila visita puerto de Singapur

Redacción

PARA CONOCER el movimiento y buenas prácticas en materia logística que se puedan implementar con la ampliación del Puerto de Altura de Progreso, el gobernador Mauricio Vila Dosal visitó el puerto de Singapur, considerado uno de los más grandes del mundo.

EN EL PUERTO DE PROGRESO también se está construyendo un viaducto elevado de 2.7 kilómetros para sacar todos los tráileres que entran y salen de una manera más rápida.

Eldato

En el tercer día de su misión comercial por este país, el gobernador se reunió con Alfred Sim, vicepresidente de desarrollo de negocios de la empresa PSA Global, que actualmente opera cinco terminales de contenedores en Singapur y cuenta con una red de 200 líneas de transporte marítimo con conexiones a 600 puertos en 123 países.

En ese marco, Vila Dosal presentó las ventajas de la ubicación geográfica privilegiada que tiene el estado, así como logísticas que ofrece a la región, mismas que incrementarán con la ampliación del Puerto de Altura de Progreso, proyecto que pondrá a Yucatán a la vanguardia en materia de logística portuaria.

El gobernador expuso el proyecto que consiste en la ampliación de la plataforma para pasar de 32 a 72 hectáreas; además, se incrementará el calado del canal de navegación de 9.75 metros a una profundidad de 12.5 metros y se ampliará el ancho del canal de acceso de 150 a 180 metros, con lo que se pasará a recibir cruceros de nueve mil pasajeros y barcos de carga de 100 mil toneladas.



EL GOBERNADOR Mauricio Vila Dosal (der.), ayer en su visita al puerto asiático.

ELIGE lo natural

¿YA PREVISSSTE?

¡Ya la hiciste!

ME NUTRO ME HIDRATO ME ACTIVO

LA DIABETES es la segunda causa de muerte EN MÉXICO

GOBIERNO DE MÉXICO | NUEVO ISSSTE

gob.mx/issste

Dice adiós en Segob; lo releva Arturo Medina

Encinas: Dejamos instituciones sólidas donde había simulación

AL DEJAR LA SUBSECRETARÍA de Derechos Humanos, el exfuncionario destaca que heredó una "herencia dolorosa"; caso Ayotzinapa y atención a desaparecidos, los pendientes

Por Jorge Butrón
jorge.butron@razon.com.mx

Alejandro Encinas Rodríguez concluyó su polémica gestión al frente de la Subsecretaría de Derechos Humanos, Población y Migración de la Secretaría de Gobernación (Segob), al presentar su renuncia el miércoles al Presidente Andrés Manuel López Obrador. Al relevo entrará Félix Arturo Medina Padilla, quien se desempeñó hasta ese día como titular de la Procuraduría Fiscal de la Federación (PFF).

Ayer por la mañana, Encinas Rodríguez publicó la carta fechada el 18 de octubre con la que presentó su renuncia al Ejecutivo federal y en la que aseguró que enfrentó "la herencia más dolorosa", por lo que, dijo, se crearon "instituciones sólidas donde antes había simulación".

Por ello, sostuvo que se han dado "pasos importantes para enfrentar graves violaciones a derechos humanos, garantizar los derechos a la verdad, la memoria, la reparación y la no repetición de hechos vergonzosos para el país".

LA COORDINADORA de la Defensa de la 4T, Claudia Sheinbaum, dijo que Alejandro Encinas se incorporó "de lleno" a su equipo, aunque no dio a conocer qué cargo ocupará.

Eldato

Expuso que, a lo largo de cinco años, trabajó con el mayor compromiso, para alcanzar los objetivos trazados desde el Ejecutivo "para garantizar respeto y dignidad de las personas, además de protección irrestricta a los derechos humanos".

Dijo estar convencido del avance en la conformación de un sistema de derechos humanos que ha asumido las responsabilidades del Estado, eludidas anteriormente por los gobiernos neoliberales, poniendo énfasis en quienes más lo necesitan, bajo una visión de justicia social.

No obstante, Encinas, quien también ocupó la presidencia de la Comisión para la Verdad y el Acceso a la Justicia del caso Ayotzinapa (Covaj), dejó sin concluir la investigación, debido que la parte fundamental, que es la localización de los 43 normalistas, no se cumplió.

Sin embargo, dejó encendido el caso, pues un día antes de dejar el cargo dio a conocer un adendum al segundo informe de la presidencia de la Covaj, con el que hizo un último señalamiento al Ejército, acusado por los padres de los normalistas y el Grupo Interdisciplinario de Expertos Independientes (GIEI) de participar en la desaparición de los estudiantes.

El informe asegura que los elementos castrenses supieron en todo momento y en tiempo real lo que sucedió el día de los



CLAUDIA Sheinbaum invitó a Alejandro Encinas a incorporarse a su equipo.

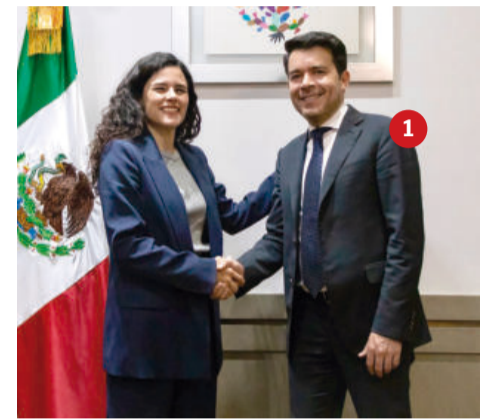

LA SECRETARIA Luisa María Alcalde le dio la bienvenida al nuevo subsecretario, ayer.

1 Félix Arturo Medina Padilla
FORMACIÓN: Licenciado y maestro en Derecho por la Facultad de Derecho de la UNAM.
TRAYECTORIA: Profesor en la Facultad de Derecho de la UNAM; secretario técnico de la Comisión de Equidad y Género de la ALDF; director general de Jurídico y jefe delegacional en Tláhuac y Magdalena Contreras; subsecretario de Gobierno en la Secretaría de Gobierno del GCDMX; exprocurador Fiscal de la Federación.

Padres de los 43 ven carpetazo con salida

Por Jorge Butrón
jorge.butron@razon.com.mx

COMO UNA CUBETADA de agua fría fue recibido el anuncio de la renuncia de Alejandro Encinas a la Secretaría de Gobernación (Segob) por parte de los padres de los 43 normalistas, que califican al funcionario como "falto de seriedad y compromiso" con el caso, que sigue sin resolverse.

En entrevista con *La Razón*, Emiliano Navarrete, vocero de los familiares y padre de José Ángel, uno de los desaparecidos, condenó la separación del exfuncionario, y aseguró que "fue sorpresiva" su salida, además de que no tuvo el tacto para avisarles de sus nuevos intereses.

"Estamos sumamente molestos; no es posible que se haya ido sólo por otro tema político. Ni siquiera tuvo el tacto para llamarnos y avisarnos que se iba a ir

a otro lado. Consideramos es una falta de seriedad, responsabilidad y amabilidad no avisarnos y dejar el caso abandonado. ¿Con qué clase de personas estamos tratando? Gente a la que no le importan las vidas humanas y sólo los intereses políticos", dijo Navarrete.

Señaló que, con la renuncia, el Gobierno federal "prácticamente" está cerrando el caso, pues dijo que desde hace meses han tratado por todos los medios de decirles que ya se entregó toda la información, cuando en los hechos falta conocer el paradero de los normalistas.

Explicó que recientemente tuvieron una reunión con el hoy exfuncionario, en la cual les fue entregado el adendum del Segundo Informe de la Comisión para la Verdad y el Acceso a la Justicia del Caso Ayotzinapa (Covaj), en la que se les dijo que es toda la información de respuesta



ESTAMOS sumamente molestos; no es posible que se haya ido sólo por otro tema político. Ni siquiera tuvo el tacto para llamarnos y avisarnos que se iba a ir a otro lado
Emiliano Navarrete
Vocero de los padres de los 43

a sus peticiones sobre el paradero de 17 de los normalistas, que viene en algunas conversaciones que fueron transcritas por militares aquel 26 de septiembre del 2014.

"Ese reporte no tenía más que abonar, se lo dijimos en ese momento, pero se empeñó a decir que ya no tienen más información, cambiando la postura que tiene el Gobierno federal. Nosotros lo apoyamos y le dimos seriedad a su trabajo. Para nosotros era el único con seriedad en el Gobierno federal, pero perdimos seriedad cuando mostró los WhatsApp falsos; de ahí pensamos que era doble cara, al comenzar a mentir", explicó.

HEMOS DADO pasos importantes para enfrentar graves violaciones a derechos humanos, garantizar los derechos a la verdad, la memoria, la reparación y la no repetición de hechos vergonzosos para el país

Alejandro Encinas
Exsubsecretario de Gobernación

hechos, antes (agosto) e incluso después (octubre) de la desaparición forzada de los jóvenes, en septiembre de 2014.

"La Sedena tenía identificados y hacía seguimiento con anterioridad a los hechos, a diferentes objetivos prioritarios que eran parte de los grupos delictivos y cuya información es de interés para continuar con la investigación.

"Se confirma que el Ejército tuvo conocimiento de lo que estaba sucediendo y acredita que los objetivos que estaban siendo investigados con anterioridad a los hechos contaban con información en tiempo real sobre los posibles destinos de los estudiantes desaparecidos, así como de las personas implicadas, su

relación con autoridades ministeriales y lugares donde posiblemente se resguardaron", establece el documento oficial.

La renuncia de Encinas se presentó unas horas después de que el miércoles Claudia Sheinbaum publicó en sus redes que lo invitó a formar parte de su proyecto rumbo a la Presidencia del país en el 2024, y que él "aceptó gustosamente".

Ayer, la titular de Segob, Luisa María Alcalde, le dio el adiós al exfuncionario reconoció su trabajo: "Hoy decimos ¡hasta pronto! a nuestro amigo y compañero Alejandro Encinas. Reconocemos el empeño y corazón que puso durante estos años al frente de la Subsecretaría de Derechos Humanos de la Segob en favor de la verdad y la justicia".

Además del caso Ayotzinapa, el ahora exfuncionario de Segob dejó pendientes otros temas, pues también se ha reprochado su actuación en casos como el de las personas desaparecidas, que llegó a un registro histórico en la actual gestión federal, además de no recibir a los colectivos de madres buscadoras.

A ello se suma la renuncia de Karla Quintana, titular de la Comisión Nacional de Búsqueda (CNB) y la polémica por el nuevo censo de desaparecidos, cuestionado por reducir los registros de no localizados.

112
Mil 657 personas desaparecidas hasta ayer en el país

AMLO señala omisiones en la investigación

Analizan denuncia penal contra el exfiscal del caso Ayotzinapa

Por Magali Juárez
magali.juarez@razon.com.mx

El Presidente Andrés Manuel López Obrador dijo que su gobierno prevé investigar la actuación y, en su caso, presentar una denuncia penal en contra del exfiscal especial para el caso Ayotzinapa, Omar Gómez Trejo, por omisiones en las investigaciones.

En conferencia, dijo que, al revisar el asunto de fondo, encontró que se les dio libertad a muchos que participaron en la desaparición de los jóvenes, con el argumento de tortura que, dijo, no hubo, y se acordó dejar ir a Tomás Zerón a Israel.

“Yo, por la confianza que les di a quienes estaban en la investigación, pensaba que se habían practicado los Protocolos de Estambul; no se hicieron, ni siquiera se cumplió con solicitar información a la Comisión (Nacional) de Derechos Humanos y se pasaron los términos, el fiscal especial dejó pasar los términos, y esto fue lo que les sirvió a los defensores de los detenidos para solicitar que los liberaran”, expuso.

Cuestionado sobre si, una vez que se detectó que el exfiscal fue omiso en los tiempos y plazos legales, se va a buscar fincarle responsabilidad, respondió: “Sí,

EL PRESIDENTE asegura que Omar Gómez Trejo dejó pasar plazos legales, lo que se aprovechó para liberar a involucrados; el pacto de silencio llegó hasta su gobierno, reconoce



EL EXFISCAL especial Omar Gómez Trejo, en imagen de archivo.

yo creo que sí, porque apenas nos estamos dando cuenta de esta situación”.

Sobre si Gómez Trejo ya está sujeto a investigación, el Ejecutivo lo negó, y al insistirle sobre si apenas va a iniciar la indagatoria, refirió: “Sí, es que estamos viendo; o sea, estamos reconstruyendo todo”.

Señaló que, ante la falta de avances en la pesquisa, se identificó que el “pacto de silencio” del anterior Gobierno federal se

trasladó a su administración, para impedir los avances en las investigaciones.

“No se avanzaba en investigación, había todo el propósito de no avanzar y de distorsionar las cosas; el decir: ‘Fue el Estado’, pues sí, claro que el Estado tuvo la responsabilidad porque, ¿cómo se da una tragedia de esa magnitud y, en vez de castigar a los responsables y aclarar las cosas, se fabrican hechos y se busca ocultar? O

sea, ¿a quién se le ocurre eso?”, manifestó.

Explicó que, en un primer reporte que le presentó Alejandro Encinas, como subsecretario de Gobernación, se identificó que no se habían realizado las detenciones de los principales responsables.

Por ello, el mandatario federal señaló que cuando se realizó la detención del exprocurador general de la República, Jesús Murillo Karam, comenzó la “rebelión”.

“No habían ordenado, muy extrañamente, el que se consignara al procurador Murillo Karam, que andaba quitado de la pena. Y que cuando se decide que tenía responsabilidad y que había que preparar la documentación para solicitar la orden de aprehensión al juez, se inconforman los investigadores, hasta los del GIEI (Grupo Interdisciplinario de Expertos Independientes). Me llamó mucho la atención. ¿Qué acuerdos había?”, señaló.

Afirmó que la intención era “que nunca llegáramos a saber la verdad y señalar al Ejército. ¿Para qué? Para socavar a una institución como el Ejército con fines de pérdida de nuestra soberanía”.

Dijo que por ello continúan las investigaciones y aseguró que incluso “he girado dos oficios para que los responsables de lo que tú estás planteando sean juzgados”.

“

EL FISCAL especial dejó pasar los términos (legales), y esto fue lo que les sirvió a los defensores de los detenidos para solicitar que los liberaran. Yo creo que sí (se va a buscar fincarle responsabilidad)”

Andrés Manuel López Obrador
Presidente de México

”

Destacan ONU-DH y ONG labor del exsubsecretario

Por Jorge Butrón
jorge.butron@razon.com.mx

LA SALIDA de Alejandro Encinas de la Subsecretaría de Derechos Humanos, Población y Migración de la Secretaría de Gobernación (Segob) generó reacciones entre organismos con los que tuvo estrecha relación, quienes destacaron su labor.

Mientras el Centro de Derechos Humanos Miguel Agustín Pro Juárez lamentó el hecho, pues el exfuncionario siempre tuvo capacidad de diálogo y compromiso, la Organización de Naciones Unidas para los Derechos Humanos (ONU-DH) reconoció su gestión que sentó las bases de proyectos que deben fortalecerse.

“Lamentamos la salida de la Secretaría de Gobernación de Alejandro Encinas, quien ejerció sus atribuciones como subsecretario de Derechos Humanos siempre con compromiso y capacidad de diálogo. Incluso en la discrepancia, tendió puentes a la pluralidad del país y respetó la dignidad de la gente.

“En cuanto al caso Ayotzinapa, frente a la desinformación que genera el Presidente con su narrativa contra expertos, exfuncionarios y sociedad civil, reiteramos que no está resuelto y volvemos a señalar que el Ejército aún oculta información relevante para el esclarecimiento”, dijo el Centro Pro-DH en sus redes sociales.

Por separado, la ONU-DH reconoció la gestión de Encinas Rodríguez, pues aseguró que en medio de dificultades de

“

LAMENTAMOS la salida de Segob de Alejandro Encinas, quien ejerció sus atribuciones como subsecretario de DH siempre con compromiso y capacidad de diálogo. Incluso en la discrepancia, tendió puentes a la pluralidad del país

Centro Pro-DH
Posicionamiento

distinta índole, se impulsaron proyectos y sentaron algunas bases que, lejos de revertirse, “merecen fortalecerse, profundizarse y consolidarse en beneficio de la verdad, la justicia, la salvaguarda de los derechos de personas sujetas de protección especial y la búsqueda de las personas desaparecidas, así como la memoria y la reparación de las víctimas”.

En un posicionamiento público hizo un llamado a profundizar el desmantelamiento de las estructuras que aún cobijan la impunidad en México.

Señaló que se deben fortalecer autoridades civiles, la rendición de cuentas, el combate a la desaparición de personas sin regresión alguna, la protección de las personas en situación de vulnerabilidad y la ampliación del espacio cívico.



”

GUANAJUATO 200 AÑOS DE GRANDEZA

GTO
Grandeza de México

G
Guanajuato
Vive Grandes Historias

51

FESTIVAL INTERNACIONAL CERVANTINO

del 13 al 29 de octubre,
Guanajuato, México

festivalcervantino.gob.mx

ESTADOS UNIDOS DE AMÉRICA Y SONORA
INVITADOS DE HONOR

SECRETARÍA DE TURISMO

CONTRAQUERENCIA



RECORTES CON
LA MISMA TIJERA

POR EDUARDO NATERAS •

Para nadie es secreto que a la actual administración le causa malestar y conflicto tener que lidiar con contrapesos institucionales y estar a expensas de determinaciones de poderes u organismos autónomos a los que no puede controlar.

En esta ocasión tocó el turno al Poder Judicial, contra el que el Presidente enfocó su mira, tras diversas desavenencias provocadas por decisiones que han ido en contra de sus designios y que, ante la imposibilidad de doblegarlo por la fuerza, una vez más recurrió a un mecanismo indirecto, pero efectivo y certero: cerrar la llave de los recursos para su operación.

Colocar en el imaginario público que el Poder Judicial es suntuoso y que goza de privilegios innecesarios es un discurso suficientemente aceptado y fácil de vender. Es así que se puso sobre la mesa la extinción de 13 fideicomisos, que involucran unos 15 mil millones de pesos, además de la intención de aplicarle un recorte presupuestal superior al 30% para el próximo año.

Cabe resaltar que los fideicomisos son instrumentos financieros completamente legales que, entre otros propósitos, buscan asegurar —hasta donde es posible— el destino de determinados recursos y evitar que se utilicen para fines distintos a los previstos. Por otro lado, pretender corregir el funcionamiento de todo un aparato por medio de recortes generalizados, es una verdadera vacilada, más aún, la medida se aplica sin ningún análisis de por medio y sin distinguir el propósito de cada uno de esos fondos.

De los fideicomisos en cuestión, una parte incluyen recursos aportados por los propios trabajadores para retiros, cesantías o jubilaciones específicamente de mandos medios y personal administrativo. Otros más involucran recursos para servicios de atención médica especializada que el ISSSTE no tiene capacidad de proporcionar al mismo grupo laboral anterior. Y en un último grupo se incluyen las economías presupuestales que se convierten en beneficios directos exclusivos —ahí sí— para mandos superiores del Poder Judicial y que, originalmente, provienen de recursos públicos.

Estos recortes se equiparan a las medidas de inicios de sexenio con las que, a rajatabla, se redujeron tabuladores salariales y se eliminaron seguros de gastos médicos mayores y fondos de ahorro de manera generalizada, sin considerar el nivel salarial del personal afectado. Y por lo que respecta a éstos y otros fideicomisos extinguidos a lo largo de esta administración, a ciencia cierta, nadie sabe adónde han ido a parar los recursos recolectados.

Como era de esperarse, la medida provocó protestas a lo largo y ancho del país en los últimos días y, ayer mismo, se inició un paro nacional. Pero vale recalcar que quienes han participado en las diversas protestas ha sido el personal afectado —la base laboral de todas estas instituciones y cuya realidad cotidiana dista mucho de ser una de privilegios—, mas no jueces, magistrados o ministros, hacia quienes, en principio está dirigida la medida.

Por lo pronto, la extinción ya fue aprobada por la Cámara baja y fue turnada al Senado, para su discusión y votación. Veremos hasta dónde llega esta irresponsable medida.

• *Político por el ITAM. Experiencia en consultoría política y ámbito electoral. Analista político.*
eduardonateras@hotmail.com
Twitter: @eNateras

Encuesta del Inegi

Mejora percepción de seguridad... 0.9%

Por Jorge Butrón
jorge.butron@razon.com.mx

El 61.4 por ciento de la población mexicana consideró que es inseguro vivir en su ciudad, de acuerdo con la Encuesta Nacional de Seguridad Pública Urbana (ENSU) del Instituto Nacional de Estadística y Geografía (Inegi), correspondiente al tercer trimestre del 2023.

Lo anterior no representa un cambio estadísticamente significativo en relación con el porcentaje registrado en junio pasado, que fue de 62.3 por ciento; no obstante, sí lo refleja con respecto a septiembre del 2022, que fue del 64.4 por ciento.

PARA MANTENERSE al tanto sobre la seguridad pública, 60.6 por ciento de la población de 18 años y más dijo informarse con los noticieros en televisión, de acuerdo con el Inegi.

Eldato

Las ciudades con mayor porcentaje de personas que se sienten inseguras son Fresnillo, con 95.4 por ciento; Ciudad Obregón, 92.3 por ciento; Zacatecas, 92.1 por ciento; Uruapan, con 91.5 por ciento; Naucalpan de Juárez, con 87.3 por ciento; y Toluca de Lerdo, con 86.2 por ciento.

Por el contrario, las ciudades donde la percepción de inseguridad resultó menor fueron: Benito Juárez, con 15.8 por ciento; Piedras Negras, con 19.7 por ciento; San Pedro Garza García, con 20.8 por ciento; Cuajimalpa de Morelos, con 21.4 por ciento; Puerto Vallarta, con 22.5 por ciento, y Los Mochis, con 24.1 por ciento.

Los espacios en donde la gente se siente mayormente insegura son los cajeros automáticos localizados en la vía pública, transporte público, el banco y en las calles que habitualmente transita.

Además, 33.9 por ciento de la población de 18 años y más considera que en

DOCUMENTA una disminución de 62.3 por ciento a 61.4% de julio a septiembre del 2022 a 2023, respectivamente; territorios más riesgosos: Fresnillo, Ciudad Obregón, Zacatecas, Uruapan...

A la baja

Comparativo por trimestre, de los últimos cinco años, refleja que la percepción de inseguridad ha decrecido.

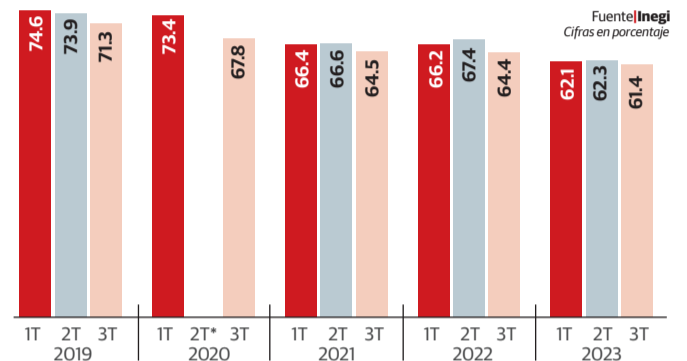

*El levantamiento de la encuesta fue cancelado por la pandemia de Covid-19

Por sitio

Las personas consideraron inseguras:
Fuente: Inegi
Cifras en porcentaje



70.8
Cajeros automáticos localizados en la vía pública



64.2
Transporte público



55.4
Banco



54.1
Calles que habitualmente transita

los próximos 12 meses, la situación de la delincuencia e inseguridad en su ciudad seguirá igual de mal. Por el contrario, 18.3 por ciento de la población de 18 años y más dijo que la situación de la delincuencia e inseguridad en su ciudad seguirá igual de bien y 22.6 por ciento manifestó que mejorará.

La ENSU detalló que seis de cada 10 personas aseguran haber visto conductas antisociales en los alrededores de su vivienda, principalmente por temas relacionados con el consumo de alcohol, mientras que la segunda causa son los robos y asalto, así como vandalismo en viviendas o negocios, venta o consumo de drogas, disparos con armas de fuego, bandas o pandillerismo, tomas irregulares de luz, además de robo y venta de hidrocarburos.

Además, 33.9 por ciento de la población de 18 años y más tuvo algún conflicto o enfrentamiento, de manera directa, con

familiares, vecinos, con compañeros de trabajo o escuela, en establecimientos, o con autoridades de gobierno. Lo anterior no representa un giro estadísticamente importante con respecto al porcentaje registrado en junio del 2023, que fue de 33.5 por ciento.

Por otra parte, cuatro de cada 10 personas modificaron sus hábitos respecto a llevar cosas de valor, como joyas, dinero o tarjetas de crédito, por temor a sufrir algún delito. Además, 42.8 por ciento cambió rutinas en cuanto a permitir que sus hijos o hijas menores salgan de su vivienda y 41.9 por ciento reconoció haber ajustado hábitos de caminar por los alrededores de su vivienda después de las 8:00 de la noche.

La institución con mayor reconocimiento en temas de seguridad es la Marina, seguido del Ejército, Guardia Nacional, Policía Estatal y al final, la Municipal.

Michoacán analiza delitos con expertos de 8 países

Redacción

EXPERTOS en materia de Seguridad Pública de ocho países participan en el primer Congreso Internacional Prevención del Delito y Participación Ciudadana: Retos y Perspectivas, como parte de las acciones que realiza el gobierno de Michoacán, encabezadas por el mandatario Alfredo Ramírez Bedolla, para evitar la comisión de conductas ilícitas.

Al dar arranque a los trabajos que realizan especialistas de España, Italia, Brasil, Colombia, Chile, Ecuador, El Salvador y México, el gobernador detalló que este foro es parte del conjunto de tareas que se

desarrollan en ese estado, las cuales han permitido que en los últimos 18 meses, el delito de homicidio se encuentre con una tendencia a la baja.

Ramírez Bedolla señaló que "Michoacán realiza grandes esfuerzos para el fortalecimiento de la seguridad a través de la prevención", muestra de ello, es la coordinación interinstitucional que se realiza entre las Fiscalías, el Ejército, y las Guardias Nacional y Civil.

En Michoacán, el año pasado se creó el Fortapaz con una inversión de mil millones de pesos, este Fondo hace posible realizar acciones para avanzar en la prevención del delito y en el fortalecimiento



EL GOBERNADOR Ramírez Bedolla durante su participación en el foro, ayer.

a las corporaciones de seguridad, principalmente de los 113 municipios.

Los ponentes, especializados en seguridad, intercambian ideas, casos de éxitos y estrategias, durante los tres días de desarrollo de este encuentro, a fin de que las corporaciones de seguridad locales, así como la población académica y civil que acude, obtengan herramientas formativas y nuevos conocimientos.

Variable más contagiosa

Eris ya se encuentra activa en nuestro país y está bajo observación por parte de especialistas.

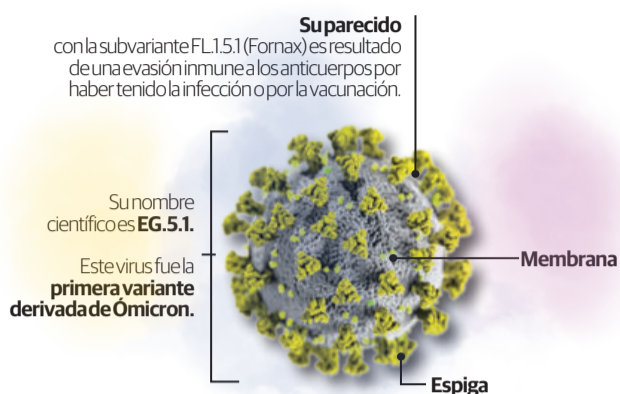

Entidades del país con picos de Covid

Aunque el virus se había mantenido estable, tras las fiestas patrias se notó un incremento.



ANTINOMIAS



EL DAÑO MORAL CAUSADO A LOS PROFESIONISTAS

POR ANTONIO FERNÁNDEZ

La responsabilidad por daño moral en México se ha desarrollado muy poco y lentamente, mientras en nuestro vecino, Estados Unidos de América, se ha desarrollado profundamente, incluso, han resuelto algunos casos de forma desproporcionada en lo referente a la reparación del daño.

El daño moral en México se ha enfocado principalmente a los medios de comunicación, al mundo de la farándula y al mundo de la política, siendo utilizada la demanda por daño moral como una forma, distorsionada, de callar la posible información que se pueda divulgar; sin embargo, esa no debe de ser la finalidad de una demanda por daño moral.

El daño moral ha tomado una vertiente por la que se le puede causar un daño a los profesionales, los cuales viven de su reputación y prestigio, como pueden ser los médicos o los abogados, quienes en muchos casos por realizar prácticas poco éticas, descuidos, errores voluntarios o involuntarios pueden causar un daño, pero también, en otras ocasiones, aun haciendo bien su trabajo, son extorsionados con publicaciones difamatorias de su prestigio y de su persona.

La importancia de que el daño moral causado a los profesionistas, que ven afectada su reputación, y por ello su desarrollo laboral, y derivado de ello sus ingresos económicos, los cuales les permite llevar un nivel de vida que se puede ver afectado por la difusión de falsa información sobre su persona.

La trascendencia del daño moral causado a los profesionistas, es que puede generar la quiebra financiera y social, además de un daño psicológico, en virtud de la falsa información que las redes sociales y medios de comunicación transmiten cada día, y son cada vez más consultados por los clientes para verificar la reputación, malos comentarios, demandas o chismes sobre el profesionista que desean contratar o que ya contrataron, y de ello depende que sea contratado, o por lo contrario, con base en ello rescindir el contrato, por tanto resulta determinante el daño moral causado a los profesionistas, por lo que se dice de ellos en las redes sociales y medios de comunicación.

Tenemos que tomar en cuenta que en muchos casos la información no es verdadera, mientras que en otros casos ayuda a los usuarios de los servicios profesionales a tomar una buena decisión para contratar al profesionista, pero ¿qué hacemos cuando es falsa la información, y nos causa un daño en el prestigio del profesionista?

Lo primero que hay que hacer es contactar al que subió la información a la red para convencerlo de que por su falsedad es necesario que la cancele, de no poder convencerlo de bajar la información, es necesario presentar una demanda por daño moral y falsa información, que puede resultar un juicio largo y desgastante, dependiendo de la defensa que realice la demandada y del grado de conocimiento del juez en materia de daño moral, además que resulta muy importante la calidad de las pruebas ofrecidas y las bases tomadas para cuantificación del daño.

Otro problema se presenta después de ganar la demanda, pues resulta que aun con la demanda ganada, es toda una odisea poder lograr que la información en la red se borre, y que los buscadores, como Google, dejen de buscar dicha información y presentarla a quien la consulta, por lo que debe de regularse el derecho al olvido, pues de lo contrario, cualquier información falsa continuará produciendo un daño y no importará solamente ganar el juicio.

Virólogos, al pendiente de cambios

Variante Eris ya está en el país; piden vacunarse



COVID-19
PANDEMIA EN MÉXICO

EN EL CASO de Abdala advierten que si se tiene un esquema completo no tiene caso su aplicación, ya que no sirve como refuerzo; recomiendan regresar al uso de cubrebocas

Por Jorge Butrón
jorge.butron@razon.com.

Ante el aumento y presencia de virus respiratorios en la temporada invernal, virólogos del país llamaron a la población a vacunarse contra influenza y Covid-19, a fin de no contagiarse, propagar enfermedades y saturar la atención hospitalaria.

“Se viene una época donde las únicas medidas de seguridad pasiva son el uso de cubrebocas, ventilar bien y evitar hacer reuniones masivas, para evitar que esta enfermedad llegue de nueva cuenta”, advirtió Alejandro Sánchez Flores, investigador del Consorcio Mexicano de Vigilancia Genómica a *La Razón*.

Sobre el comienzo de la vacunación con la aplicación de Abdala, mencionó que, si las personas no tienen ningún esquema de vacunación, es preferible que se apliquen la dosis de ese laboratorio, pero en caso de que se tenga un esquema completo, “no tiene caso que se la aplique, ya que no le hará nada, pues no sirve como refuerzo”.

Dijo que las variantes de Covid-19 se han mantenido estables, aunque con unos picos en los estados de Baja Califor-

nia, Nuevo León, Quintana Roo, la Ciudad de México y Estado de México. El más reciente fue tras las fiestas patrias.

En este tema, explicó que hasta septiembre lo que ha estado circulando más es la variante XBB1.5 y los descendientes de ésta, que siguen siendo Ómicron; sin embargo, “empezamos a ver presencia de la variante Eris EG5.1, pero estamos esperando a ver cambios”, detalló.

El descubrimiento de la nueva variante se llevó a cabo en febrero pasado, pero a medida que pasaron los meses comenzó a hacerse más visible en países como China, Estados Unidos, Corea y Canadá, aunque ya hay reportes de países europeos con varios casos. Los análisis detallan que escapa a los anticuerpos de inmunidad, aunque se sigue investigando.

Señaló que el mayor problema desde el punto de vista epidemiológico, es que se quitaron todos los laboratorios que reportaban a la Dirección General de Epidemiología, y ahora son muy pocos los que reportan. En relación con la temporalidad,

mencionó que lo que ocurre en estas épocas frías es que hay más aglomeración en espacios cerrados y, por ello, reiteró el uso de cubrebocas y aumentar la vacunación.

El epidemiólogo del sector Salud Óscar Sosa aseguró que lo básico es regresar en esta temporada invernal al uso obligatorio de cubrebocas, debido a que las variantes comienzan a tener mayor presencia, además de que es más fácil su transmisión.

“Lo primero que debemos hacer es vacunarnos, no sólo contra Covid, sino contra influenza, y usar cubrebocas, debido a que ya se ven en las calles a muchas personas con síntomas de enfermedades respiratorias”, explicó.

Señaló que en los hospitales ya hay un incremento de casos de enfermedades respiratorias, que sin bien aún son pocas, ya se está viendo el alza a medida que comienza la temporada invernal. “Todavía no son tan abruptos; eso es bueno, pero no hay que confiarnos y más que por el cambio de temperatura, es por la circulación de los virus”, agregó.

EN EL CASO de Eris, los principales síntomas siguen siendo el dolor de garganta, congestión, estornudos, tos, dolor de cabeza, voz ronca, dolores musculares y pérdida de olfato.

Eldato

SLP internacionaliza la celebración del Xantolo

Redacción

SAN LUIS POTOSÍ proyectará la tradición del Día de Muertos de la región Huasteca a otras latitudes del mundo con el festival Xantolo en tu Ciudad, que presentó ayer el gobernador Ricardo Gallardo Cardona y que este año tendrá por primera vez una extensión a Zacatecas y el próximo despegará a París, Francia, con la participación de ocho comparsas, del 27 de octubre al 2 de noviembre.

En el Teatro de la Paz, el mandatario estatal afirmó que en la edición 2023 de Xantolo en tu Ciudad, se proyecta una derrama económica estimada de alrededor de 300 millones de pesos y la atracción de turistas nacionales y extranjeros, en los diferentes municipios de la Huasteca y en la zona metropolitana.

El gobernador invitó a las y los potosinos y visitantes, a disfrutar de comparsas, médicos tradicionales y músicos de la Huasteca potosina; ofrendas y altares;



EL GOBERNADOR Ricardo Gallardo Cardona con danzantes kolime, ayer.

degustación de cocina de ofrenda tradicional; desfile monumental, así como un programa artístico en torno a las diferentes prácticas culturales que envuelven la vida y la muerte desde la cosmovisión de los pueblos originarios de la región.

ENTREVISTA
SHULAMIT GRABER

Formación: Licenciada en Psicología Clínica por la Universidad Anáhuac; maestra en Terapia Familiar por el Instituto Superior de Estudios de la Familia; estudios en la Universidad Hebrea y en la Accademia di Psicoterapia della Famiglia en Roma.

Trayectoria: Psicóloga clínica y terapeuta de pareja y familiar con más de 38 años de experiencia con especialidad en trauma y resiliencia; tallerista y conferencista; es autora de *Agonia en la incertidumbre* y *Del sufrimiento al crecimiento*.

Relaciones extramaritales sí aumentan con la edad: experta

“La fidelidad es primero con uno mismo, no pertenecemos a nadie”

LA ESPECIALISTA señala que después de los 40, las mujeres buscan experimentar y tener a alguien protector; el hombre, en cambio, quiere demostrar que todavía puede con una chavita

Por Bibiana Belsasso
bibibelsasso@razon.com.mx

Los especialistas aseguran que los índices de infidelidad, tanto para hombres como para mujeres, se incrementan después de los 40 años. ¿Será cierto? Y si sí, ¿por qué?

Shulamit Graber es una mujer extraordinaria, psicóloga, psicoterapeuta, es tallerista, conferencista, pero sobre todo es especialista en parejas. Ella nos dice que, efectivamente, hay más casos de infidelidades después de los 40 años y nos explica las causas.

Platicamos con ella en un nuevo proyecto que lanzamos junto con Paulina Mercado, Ximena Ugarte y bajo la producción de Nino Cañún Rojas, WHIP 40 y +, un canal de YouTube con contenido enfocado a mujeres de 40 años y más. Me gustó tanto esta plática que la quiero compartir con ustedes, queridos lectores.

SHULAMIT GRABER (SHG): Si la infidelidad incrementa con la edad es una pregunta que mucha gente se hace, porque dicen: “No, bueno, después de los 40, ya, ¿no?”. Y es al revés, después de los 40 las mujeres están más deseosas, más sensuales y, sobre todo, se dan permiso, y eso es algo muy importante. Llegamos un momento en que la mujer, justamente después de los 40, quiere darse el permiso de explorar porque ya se siente en una edad en que le llama la atención lo de afuera y no quiere permanecer en una pareja de una forma fiel y ciertamente, hoy es un fenómeno que está pasando mucho.

P: ¿Se corren muchos riesgos siendo infiel?

SHG: Y se arriesgan y pierden muchas veces. Pero acuérdense que la infidelidad pasa por un matiz muy curioso: ‘No me van a cachar’. Nadie se mete en una relación ni nadie es infiel pensando que corre un riesgo.

P: ¿Se empieza a ser infiel por que están aburridos del matrimonio, porque quieren algo nuevo, porque es un tema sexual o por amor o por calentura?, ¿es



DE IZQ. a der.: Paulina Mercado, Ximena Ugarte, Bibiana Belsasso y Shulamit Graber, en el nuevo proyecto WHIP 40 y +.

por la misma razón que los hombres y las mujeres son infieles?

SHG: No es por la misma razón, pero sí es un fenómeno común, o sea, en los dos lugares se da la infidelidad, generalmente el hombre busca mujeres más jóvenes y la mujer busca hombres más grandes.

P: ¿Por qué?

SHG: Porque la mujer está en un momento en que quiere este hombre protector, ya no quiere al jovencito, y ves muchas mujeres cuarentonas con hombres mucho mayores en relaciones de infidelidad, quieren esta parte del protector, el grande, el sabio, el hombre; y los hombres quieren demostrar que a sus 50 pueden con una chavita y pueden con quien sea y ellos se van a meter con quien sea, entonces ahí se desfasa un poco la forma en que buscan relaciones.

P: ¿A quién juzga más la sociedad por una infidelidad, al hombre o a la mujer?

SHG: Mira, eso del permiso de la sociedad creo que se quedó como un mito. Me parece que hoy ya hay una cosa de muchísima más equidad en ese sentido, las mujeres y los hombres lo hacen parejo. La mujer se ha rebelado muchísimo, se ha emancipado mucho en ese tema y lo que sí es común es que siempre que tienes una relación extraconyugal o una relación de infidelidad tú estás seguro de que a ti no te van a cachar y obvio, en la mayoría de los casos, en algún momento los cachan...

P: ¿Ha aumentado la infidelidad en nuestros días?

SHG: Nada más vete antiguamente, la gente me dice mucho: ‘Ahora se destapó la coladera

de la infidelidad’. No, infidelidad ha habido en todas las épocas de la historia, lo que ha cambiado son las formas.

P: ¿El tiempo sí es un factor importante para que hombres y mujeres seamos infieles?

SHG: En mi experiencia, y yo también me he metido mucho a estudiar ese tema, aparte de que yo trabajo con parejas, no considero que es el tema, es la forma de la relación, aparte, eso de los siete años es una invención, en realidad, cada cinco años el ser humano cambia y cada cinco años, tú como ser humano te tienes que resetear y reconfigurar.

P: Muchas veces dicen que es culpa del que engaña, pero ¿también el engañado tiene responsabilidad?

SHG: Definitivamente. Mira, es cierto que no podemos decir que: ‘Porque tú te portabas así’. No, tú te tienes que hacer responsable de tu infidelidad, pero cómo yo trabajo la infidelidad, es una punta del iceberg, la razón está abajo y entonces si como pareja trabajamos en el que pasó abajo, cómo llegaron a ese punto, van a crecer como pareja; si hay una corresponsabilidad, sí la hay, siempre la hay, porque necesita estar pasando algo en la pareja para que tú te atrevas a ese riesgo tan grande, pero, por otro lado, es responsabilidad de quien es infiel la infidelidad.

P: ¿Hay otra opción antes de ser infiel?

SHG: Una cosa es corresponsabilidad y otra es que le vayas a decir al otro que por su culpa le fuiste infiel.

P: ¿El ser humano se puede enamorar de dos personas?

SHG: Te puedes enamorar de dos personas, puedes amar a dos personas, de distinta forma y tú puedes decir: ‘Yo sé que cuesta mucho trabajo entenderlo’, pero son las cosas que nos apegamos socialmente, ‘sólo se ama a una persona y es el amor de mi vida’, y la gente que te cuenta de experiencias de infidelidad te dice: ‘Wow, es que yo los amaba a los dos y hubiera querido permanecer toda mi vida con los dos’.

P: ¿Si le eres infiel a alguien te estás siendo infiel a ti mismo?

SHG: La fidelidad primero es con uno mismo, yo no le pertenezco a nadie ni le quiero pertenecer a nadie, o sea, eso de que yo me caso y le pertenezco, ahí empieza el primer error, porque no pertenecemos a nadie, nos pertenecemos a nosotros. Formamos una relación de pareja, está perfecto; tenemos una relación amorosa, está muy bien; pero tú puedes decir: ‘Cómo admiro a mi esposo, es un tipazo’, pero imagínate que tú estás casada y estás feliz y amas a tu esposo y te subes a un avión a Londres y vas a estar mil horas, te sientas junto a un hombre que nunca hubieras imaginado conocer, es tan grande la posibilidad de conocerlo y dices: ‘Qué persona, si yo lo hubiera conocido, yo hubiera estado con él. No tenía ese parámetro, no sabía que existía’. Y empiezas una relación y te enamoras a distancia y de vez en cuando se ven y tú la puedes manejar y eres fiel en tu casa, eres una buena esposa, buena mujer, cumples con los hijos y puedes mantener la relación al mismo tiempo y tú le preguntas a la persona: ‘¿Pero estás siendo infiel?’ y te contesta: ‘Estoy siendo fiel conmigo misma. Yo no le estoy fallando a nadie’.

P: ¿Una infidelidad siempre rompe de fondo una relación?

SHG: Bueno, ya que te cacharon ya es otra historia, pero el marido ya es otra historia, pero ¿saben qué?, muchas relaciones después de tener una infidelidad sanan muchas cosas. Hay un librazo que se llama *El tercero incluido*, que dice que balancea una relación, de estas relaciones, es buena, los dos son buenas gentes, yo digo ‘personalidades de arenque remojado’, buenas personas, se llevan bien y de repente, uno de los dos tiene un amante y ya no le exige nada a la relación y pueden durar años.

P: ¿Sin que se entere la pareja?

SHG: Sin que se entere. Yo conozco relaciones con más de treinta años de una relación extraconyugal que nunca se han enterado y han funcionado increíble.

La Razón

• Información
Jorge Butrón
Magali Juárez
Yulía Bonilla
Claudia Arellano

• Corrección
Alfonso González
Mónica Meré

• Infografía
Roberto Alvarado
• Retoque
Digital
Luis de la Fuente
Mónica Pérez

• Sistemas
Luis Angel Cortazar
Carlos Chamú

• Coordinadores
• MÉXICO
David García
• NEGOCIOS
Fernando Franco

• CIUDAD Y ESTADOS
José Contreras
• DEPORTES
Diego Hernández

MARIO NAVARRETE
Director General

ADRIAN CASTILLO
Director Editorial

Subdirectora de Edición
Gilda Cruz Terrazas

• Gerente de Administración
Julián Méndez

• Directora de Ventas
Ileana Salinas
ventaspublicidad@razon.com.mx



Contáctenos:
Commutador: 55-5260-6001
Publicidad: 55-5083-0500
Suscripciones: 55-5250-0109
Para llamadas del interior:
800-8366-868
La Razón de México
Nueva época
Año de publicación 15
Número de edición: 4471
Replicas: replicas@razon.com.mx

Reserva de derechos de autor otorgada por el Instituto Nacional del Derecho de Autor: 04-2009-071618113600-101. Certificado de licitud de título No. 14533. Certificado de licitud de contenido No. 12106. Editor responsable: Adrian Castillo de los Cobos. Domicilio: Melchor Ocampo número 193, Torre Privanza, piso 7, colonia Verónica Anzures, delegación Miguel Hidalgo. Código Postal 11300. Impreso en Impresora de Periódicos Dianos, S. de R.L. de C.V., con domicilio en Acolotenco 80, colonia Santo Tomás, delegación Azcapotzalco, México, D.F. Código Postal 02020. Teléfono 5352 0999. Distribuido por la Unión de Expendedores y Voceadores de los Periódicos de México, A.C. con domicilio en Guerrero No. 50, colonia Guerrero, Código Postal 06350. El contenido de los artículos es responsabilidad exclusiva de los autores. Todos los derechos están reservados. Queda prohibida la reproducción parcial o total del material publicado.

ESTADOS

PANORAMA DEL PAÍS

VIERNES 20.10.2023

Tel. 555260-6001

Matan a mujer frente a su hija en Tijuana

LA VÍCTIMA, identificada como agente de la Fuerza Estatal de Seguridad Ciudadana, había subido a su pequeña en la parte trasera de su auto, cuando un individuo le cerró el paso y disparó en contra del vehículo con un arma larga. La agresión quedó registrada en un video que circuló ayer en las redes sociales.



Foto Especial

EL LUGAR en donde ocurrió ayer la agresión fue acordada por elementos de la Fiscalía General estatal.

Sinaloa: indigna asesinato de 2 niños y abuelita

Por Cristina Ceja
cristina.ceja@razon.com.mx

LA MADRUGADA de este jueves se reportó el homicidio de dos menores de edad y de su abuelita, quienes fueron privados de la vida a golpes con un martillo por el padre de los pequeños en Los Mochis, Sinaloa, lo que generó una ola de indignación en las redes sociales.

Los hechos ocurrieron en el fraccionamiento Quintas de Cortés, en donde, de acuerdo con medios locales, hubo una discusión familiar, tras lo cual el padre de los niños arremetió contra éstos y contra sus abuelos, a quienes golpeó en repetidas ocasiones con un martillo.

EL GOBERNADOR Rubén Rocha Moya condenó el ataque e instruyó a las autoridades de Seguridad Pública a contribuir con la localización del presunto responsable.

Eltip

Los dos pequeños perdieron la vida en el sitio, mientras que los adultos mayores fueron trasladados en estado grave a un hospital, en donde horas más tarde falleció la abuelita.

Usuarios de redes sociales difundieron mensajes de condena e indignación, muchos de ellos en el sentido de que el crimen es parte de la "descomposición" que se vive en Sinaloa.

El gobernador del estado, Rubén Rocha Moya, también condenó el ataque e instruyó a las autoridades de Seguridad Pública a contribuir con la localización y detención del presunto responsable.

Señaló que es "inadmisible" que se haya presentado un hecho de esta naturaleza, en donde un niño de cuatro años, su hermanita, de cinco, y la abuelita de ambos, fueron asesinados.

De acuerdo con medios locales, los vecinos de la zona escucharon fuertes gritos de auxilio que provenían de una de las viviendas, por lo que llamaron a las líneas de emergencia. Cuando los paramédicos llegaron, encontraron a los dos pequeños sin vida y a los adultos mayores gravemente heridos.

1
Persona sobrevivió al ataque en Los Mochis

BCS, con el mayor riesgo

Huracán Norma prende las alertas en 7 estados

Por Cristina Ceja
cristina.ceja@razon.com.mx

El huracán Norma, que este jueves alcanzó la categoría 4, aunque luego regresó a la 3, provocó la declaratoria de diversos niveles de alerta en siete estados del norte y del noroeste del país.

El Gobierno de Baja California Sur emitió alerta amarilla (peligro medio) para la zona sur, y verde (bajo) para el centro de la entidad.

En Sinaloa fue emitida la alerta verde para las zonas centro y norte, mientras que la azul (peligro muy bajo) fue declarada en el sur de Chihuahua, en el norte de Durango, en el noroeste y suroeste de Jalisco y Nayarit y en el sur de Sonora.

LA COMISIÓN Federal de Electricidad dio a conocer que activó un operativo para la atención de emergencias derivadas de la actividad de Norma, en caso de que se requiera.

Eldato

La Secretaría de la Defensa Nacional aplicó el Plan DN-III-E en su fase de prevención en Baja California Sur, y desplazó a 150 elementos del Batallón de Atención de Emergencias (BAE), los cuales salieron ayer de la base aérea de Santa Lucía, en el Estado de México.

El batallón está conformado por cuatro grupos de rescate especializado: dos de búsqueda y rescate y dos de rescate acuático y fue desplegado ante la previsión de la Conagua de que el huracán Norma toque tierra este sábado.

Por su parte, la Coordinación de Protección Civil de Los Cabos recomendó a

LA CONAGUA prevé que el fenómeno toque tierra mañana en Los Cabos; suspenden clases en este municipio y en el de La Paz; instalan 300 albergues; Ejército aplica el Plan DN-III-E



Foto Especial

HABITANTES de Los Cabos hicieron largas filas en los centros comerciales, ayer.

la población prepararse para una posible evacuación y mantenerse informada sobre la evolución de este fenómeno.

Pidió ubicar el refugio temporal más cercano, tener a la mano mochila de emergencia, comprar alimentos no perecederos y agua embotellada, abastecer de combustible los vehículos y tenerlos en óptimas condiciones, por si es necesario usarlos en una posible evacuación.

El Gobierno de Baja California Sur informó que fueron habilitados 300 albergues temporales para atender a las personas que se encuentran en zonas vulnerables de los municipios de Los Cabos y La Paz.

Además, decretó la suspen-

sión de clases este viernes en los municipios antes citados.

En tanto, Segalmex-Diconsa informó que cuenta con abasto de alimentos por hasta 35 días en las 180 tiendas del estado, y que en caso de ser necesario se enviará más producto.

Y la Secretaría de Marina informó que fueron cerrados a la navegación los puertos de San Blas, Nayarit; La Cruz de Huanacaxtle y Barra de Navidad, Jalisco, y Manzanillo, Colima.

Por la tarde se registraron largas filas en los centros comerciales de Los Cabos, debido a que miles de personas acudieron a realizar compras de alimentos y enseres.

4

Fue la categoría que alcanzó ayer el huracán Norma

Exigen bono por riesgo volcánico

Por Cristina Ceja
cristina.ceja@razon.com.mx

LA MAÑANA de este jueves, maestros de los municipios de Hueyapan y Tetela del Volcán tomaron las instalaciones del Instituto de Educación Básica del Estado de Morelos (IEBEM) en demanda de que se les pague un bono de riesgo volcánico.

Según el testimonio de la maestra Arley Peña, hay al menos 200 profesores sin el goce de esta prestación sólo en los dos municipios citados, pero advirtió que los afectados son más.

"A algunos les pagan 250 pesos a la quincena, eso no nos alcanza ni para medicamentos", declaró la docente, quien agregó que muchos maestros tienen



Foto Especial

EN CUERNAVACA, Morelos, maestros tomaron instalaciones educativas, ayer.

problemas de salud a causa de la caída de ceniza volcánica.

Por esta razón, los inconformes exigieron al titular del IEBEM, Eliacín Salgado de la Paz, "dejar de lado sus inclinaciones

políticas" y que se enfoque en la educación, que es prioridad.

Los docentes decidieron cerrar el acceso a las instalaciones del IEBEM como una forma de presión, lo que derivó en un altercado con civiles que exigían salir o entrar al inmueble.

Por otro lado, el secretario general del SNTE en Morelos, Joel Sánchez Vélez, sostuvo una reunión con el diputado presidente de la Comisión de Hacienda, Agustín Alonso Gutiérrez, a quien le hizo una serie de solicitudes relacionadas con el magisterio.

Entre otras cosas, el dirigente sindical pidió incluir en el presupuesto del 2024 120 millones de pesos para el pago de primas de antigüedad.

CIUDAD

PULSO CITADINO

VIERNES 20.10.2023
mexico@razon.com.mx Tel. 555260-6001



Suspensión en Línea A del Metro provoca caos

EN PLENA hora pico, el servicio de transporte fue interrumpido entre las estaciones Pantitlán y Agrícola Oriental debido a fallas en el sistema, por lo que decenas de pasajeros tuvieron que caminar por las vías para salir de las instalaciones del STC y buscar una forma alterna para trasladarse a sus destinos.

CLIMA
PARA HOY

MAX. 22°

MIN. 11°



PARCIALMENTE
NUBLADO



¿SOSPECHA DE COVID-19?

Envía un SMS al 51515

NÚMERO ÚTIL
LOCATEL
5556581111

ENTREVISTA
ADRIÁN RUBALCAVA

Formación: Es licenciado en Derecho por la Universidad Anáhuac y cuenta con una maestría en Administración Pública por el Instituto Nacional de Administración Pública, además de varios diplomados cursados en diferentes instituciones.

Trayectoria: Fue director de Gobierno de la entonces delegación Álvaro Obregón en el 2000. Posteriormente ocupó otros cargos y fue diputado local. Actualmente cumple su segundo periodo consecutivo al frente de la alcaldía Cuajimalpa.

Se pronuncia por votación abierta para definir candidato

“En la oposición no tenemos un puntero, alguien que sea un *crack*”

EL ALCALDE de Cuajimalpa señala que las dirigencias del PRI, PAN y PRD van por proceso “ligerito”; menciona que tiene ofertas de Morena y que irá “a donde me tomen en cuenta”

Por Eunice Cruz
mexico@razon.com.mx

El alcalde de Cuajimalpa, Adrián Rubalcava, indicó que en la alianza opositora en la Ciudad de México “no tenemos alguien que digas éste es el puntero de una encuesta, es un crack, tiene una gran votación, no tenemos una figura como la que teníamos con Xóchitl, hoy la realidad es que todas las encuestas aparecen parejas”.

Y en alusión a las declaraciones del pasado miércoles de Santiago Taboada, señaló que en la capital no se trata de formar una alineación, sino de alcanzar un acuerdo político que deje satisfechas a todas las partes.

EL PASADO 4 de octubre, la diputada federal del PAN Margarita Zavala pidió no ser descartada como posible aspirante a la candidatura de la oposición en la Ciudad de México.

Eldato

En entrevista con *La Razón*, Rubalcava se pronunció por un proceso abierto que implique una votación directa de la ciudadanía o por lo menos de las militancias del PRI, PAN y PRD para definir al candidato a la Jefatura de Gobierno. El proceso, dijo, debe permitirnos a todos competir en igualdad de circunstancias.

Mencionó que las dirigencias de los partidos “van a tratar de llevar un proceso lo más ligerito posible, pensando en que no vamos a tener una confrontación, y yo creo que va a ser todo lo contrario, porque lo que va a empezar a ponerse en duda va a ser el proceso de selección”.

El alcalde priista señaló que tiene ofertas para irse a Morena y apuntó: “Para mí lo más importante es poder construir un proyecto en donde a la ciudad le vaya bien y yo voy a estar en el proyecto en donde me inviten, en donde me tomen en cuenta y en donde yo pueda participar”.

¿Qué propuesta tendrías para elegir al candidato de oposición? He venido manifestando mi interés de que no sea a través solamente de una encuesta, sino que



Foto: Eduardo Cabrera/La Razón

ADRIÁN RUBALCAVA, durante su visita a *La Razón*, ayer

podamos abrir este proceso a una dinámica democrática con votación abierta. Otra opción es la votación sólo de militantes, por si la preocupación es que se metan los de otros partidos. La siguiente parte de la evaluación sería un par de encuestas espejo y un debate, pero un debate real, no un debate simulado, como el que vimos hace algunos meses, en donde las preguntas estaban pactadas.

¿Qué panorama ves respecto a cómo se va llevar el proceso interno? Van a tratar de llevar un proceso global lo más ligerito posible, pensando en que no vamos a tener una confrontación, y yo creo que va a ser todo lo contrario, porque lo que va a empezar a ponerse en duda va a ser el proceso selección.

¿Consideras apropiada la narrativa que se está generando de que lo que se tiene que construir en el frente es una alineación y que quienes no sean favorecidos se tienen que conformar con lo que les pueda tocar del pastel? Yo empezaría por definir cuál es el pedazo de pastel que le toca a cada quien, se tendrá que contemplar un gobierno de coalición, pero lo primero que tendríamos que empezar a revisar es qué posiciones tenemos actualmente en la ciudad. No podemos estar pensando de que cada quien se queda con lo que ya tiene y ya cuando ganemos vemos si te toca algo.

¿Cómo percibes que va a ser la contienda en la ciudad?

No va a ser sencilla, hoy pensamos que somos competitivos, pero el panorama que tenemos el día de hoy no es el mismo panorama del 2021 donde ganamos la ciudad en condiciones circunstanciales. Por eso no podemos ir con una propuesta que no genere unidad.

Taboada hablaba de una selección y de que no todo mundo puede ser delantero, ya que hablamos de fútbol, ¿ves la cancha pareja en este momento? Creo que Acción Nacional en su momento tenía la percepción que el partido se iba a jugar en su estadio, hoy creo que a partir de la opinión de inclusive de alcaldes de Acción Nacional y de actores políticos que toman decisiones en la ciudad, no hemos definido ni en qué estadio vamos a jugar. Hoy no tenemos alguien que digas éste es el puntero de una encuesta, es un *crack*, tiene una gran votación, no tenemos una figura como la que teníamos con Xóchitl, hoy la realidad es que todas las encuestas aparecen parejas.

EL ALCALDE de Cuajimalpa es la carta fuerte del PRI para competir por la candidatura a Jefe de Gobierno, aunque también levantó la mano la diputada federal Cynthia López.

Eltip

En ese paralelismo del fútbol te has vuelto una figura interesante para los dos equipos más importantes, tú juegas en uno, ¿de Morena también te han buscado? Sí, tengo ofertas de Morena desde hace mucho tiempo, ellos tienen un poco más clara la visión de la

intención de tener que construir un equipo ganador y no con la soberbia con la que pareciese que nosotros estamos.

Juego yo con el Barça, pero pues el Real Madrid también está ofreciendo cosas y para mí lo más importante es poder construir un proyecto en donde la ciudad le vaya bien y voy a estar en el proyecto en donde me inviten en donde me tomen en cuenta y donde yo pueda participar.

¿Si los resultados no te favorecieran apoyarías al elegido? Si el proceso es democrático respaldaría a quien gane, pero si a mí me dicen que lo va a medir una encuestadora con la que tiene un contrato Benito Juárez, pues por supuesto que ni siquiera me apuntaría en una encuesta así, no se trata tampoco de hacer el caldo gordo y generar una simulación.

En las encuestas hay nuevas figuras que tienen cierto arrastre, como Margarita Zavala, Sandra Cuevas y Lía Limón. ¿Cómo percibes el tema del género? Es un riesgo que estamos viendo que no solamente está pasando en la Ciudad de México sino a nivel nacional, por el reacomodo a partir de esta propuesta de que cinco de los candidatos tienen que ser mujeres de nueve, esto sin duda nos pone en una posición complicada porque la mayor parte de las propuestas son hombres, entonces habrá que priorizar en qué estados van hombres y en qué estados van mujeres.

¿Cuáles serían los principales ejes de tu gobierno en caso de que ganaras las elecciones? En primer lugar la seguridad y no porque yo crea que la seguridad en la ciudad esté muy mal, se han hecho muchos trabajos positivos en materia de seguridad y ahí le echo una flor a quien es mi amigo, Omar, pero requerimos reforzarla invirtiendo más en la policía en un esquema distinto de pago salarial.

También el tema de movilidad, el Metro tiene una vida útil, se construyó hace más de 50 años y tenemos que reconocer que ha dado lo que tenía que dar, tenemos que presentar una propuesta de cómo vamos a mejorarlo. Otro es el tema del agua, no lo queremos ver, pero la Ciudad de México se va a quedar sin agua, por lo que es urgente empezar a considerar otros esquemas de abastecimiento que nos permitan hacer frente a este fenómeno, como la instalación de sistemas de captación de agua de lluvia.



EL DIRIGENTE local del PAN, Andrés Atayde, en imagen difundida en sus cuentas de redes sociales, ayer.

Piden fiscalizar propaganda de morenistas

Por Eunice Cruz
mexico@razon.com.mx

EL PRESIDENTE del PAN en la Ciudad de México, Andrés Atayde, solicitó al Instituto Electoral de la Ciudad de México (IECM) fiscalizar los recursos que gasta Morena en la propaganda de sus aspirantes de la Jefatura de Gobierno y que sancione cualquier irregularidad.

Lo anterior, luego de que ayer se descubriera en un inmueble de la alcaldía Benito Juárez, ubicado en la calle Moras de la colonia Del Valle, propaganda política en gran cantidad a favor de los principales aspirantes a la Coordinación de la Defensa de la Transformación de la Ciudad de México.

AYER, Movimiento Ciudadano presentó una queja ante el IECM por posibles actos anticipados de campaña de los aspirantes de Morena a la Jefatura de Gobierno.

Eltip

En un comunicado, Atayde pidió que Morena revele el monto de los recursos destinados a esos artículos, como playeras, gorras, folletos, volantes y otros utilitarios de Clara Brugada y Omar García Harfuch en el inmueble.

Comento: "El partido Morena debe explicar el origen de los recursos para la exagerada difusión ilegal que están haciendo en favor de sus corcholatas".

El dirigente panista local dijo que es indispensable que el partido guinda explique quién paga, cuántos y quiénes son las personas dedicadas a repartir su propaganda y que compruebe que no hay funcionarios ni recursos públicos involucrados.

"Hemos sido testigos de cómo, de manera ilegal, Morena realiza la promoción a favor de sus principales corcholatas: Omar García Harfuch y Clara Brugada; para nadie es secreto que han estado tapizando la ciudad de bardas, carteles, y volantes", señaló

En días pasados, el PAN denunció el uso propagandístico del periódico *P4triotas*, un supuesto órgano de difusión de la Cuarta Transformación, en donde Clara Brugada aparece en la portada, en la que se anuncia que le hicieron una entrevista.

La portada de este medio de comunicación ha sido replicada en anuncios luminosos en estaciones del Metrobús.

1
Paquete de propaganda fue detectado en un inmueble en BJ

Simpatizantes arropan a Harfuch en GAM

Va por segunda etapa de la transformación

Por Eunice Cruz
mexico@razon.com.mx

El aspirante de Morena a la coordinación de la Defensa de la Transformación en la Ciudad de México, Omar García Harfuch, anunció el inicio de la segunda etapa de la transformación, la cual estará encaminada a promover la igualdad de género y el combate a la pobreza.

Durante un encuentro con simpatizantes en el Lienzo Charro Ricardo Rincón Gallardo, en la alcaldía Gustavo A. Madero, comentó: "Desde hace décadas este cambio lo han venido impulsando las mujeres, y hoy más que nunca la doctora Claudia Sheinbaum lo está haciendo".

EL ASPIRANTE a la candidatura de Morena a Jefe de Gobierno recordó cuando tuvo la oportunidad de visitar la GAM en su carácter de titular de la Policía capitalina.

Eldato

Entre aplausos, "vivas" y porras, los asistentes arropan a García Harfuch; muchos movían banderas con su nombre de un lado a otro, mientras que hubo niños y adultos que portaron máscaras y muñecos de Batman.

"Hoy estamos convencidos de que este proyecto de transformación necesitamos construirlo todas y todos, especialmente queremos hacer un compromiso con las mujeres de esta alcaldía, quienes siempre han luchado contra la desigualdad", indicó Omar García.

El ex funcionario externo que busca caminar con la ciudadanía para forjar el destino que inició el Presidente Andrés Manuel López Obrador, "un hombre que verdaderamente representa al pueblo de México y que se ha caracterizado por luchar contra la pobreza y contra las desigualdades, y quien ha hecho que la transformación de la vida pública sea una realidad".

EL ASPIRANTE de Morena a la Jefatura de Gobierno llama a impulsar la igualdad de género y el combate a la pobreza; seguidores lo reciben con "vivas", porras y máscaras de Batman



EL EXTITULAR de la SSC, Omar García Harfuch, durante el evento de ayer en GAM.

En ese sentido, pidió a los asistentes su apoyo para "construir una segunda etapa de la transformación de cara a la gente, es decir, escuchando y recorriendo las alcaldías para captar las preocupaciones y problemáticas de los capitalinos".

En respuesta, sus simpatizantes pusieron en alto carteles con el rostro del aspirante y leyendas como "Estamos con el bueno", "Jefe de Gobierno", y otras.

El extitular de la Secretaría de Seguridad Ciudadana (SSC) reiteró que es un honor para él haber formado parte de un gobierno que ha trabajado a favor de los pobres, aunque reconoció que aún falta mucho por hacer.

Sostuvo: "Ustedes que viven a diario muchas cosas, saben que todavía hay mucho por hacer, pero es importante

que la ciudadanía sepa que hay una estrategia definida para seguir avanzando y dar continuidad a los proyectos de nuestro movimiento".

Omar García compartió que durante su gestión como titular de la SSC y gracias a la entonces Jefa de Gobierno, Claudia Sheinbaum, logró tener acercamiento con sectores prioritarios en la alcaldía Gustavo A. Madero, a la que ahora pudo volver en otras circunstancias.

Y recordó: "Tuvimos proyectos muy importantes en sectores prioritarios como Cuautepec, donde ustedes saben que varios compañeros y compañeras tocaron casa por casa para tener un acercamiento con las familias y brindar oportunidades a jóvenes para alejarlos de la delincuencia".

2
Eventos masivos encabezó ayer Omar García Harfuch

Conceden licencia por 41 días a Santiago Taboada

Por Eunice Cruz
mexico@razon.com.mx

EL CONGRESO de la Ciudad de México aprobó la licencia del alcalde de Benito Juárez, Santiago Taboada, por un lapso de 41 días a partir de mañana, con la finalidad de que se pueda dedicar de tiempo completo a buscar la candidatura del Frente Amplio a la Jefatura de Gobierno.

Durante la sesión de ayer, la presidenta de la Mesa Directiva del Congreso capitalino, Gabriela Salido, informó que será el titular de la Dirección General de Jurídico y Gobierno de Benito Juárez, Jaime Isael

Mata Salas, quien se hará cargo del despacho mientras esté vigente la licencia.

Tras la votación, que se realizó de manera económica y sin debate previo, Gabriela Salido indicó: "De conformidad con lo establecido, se autoriza la licencia temporal al alcalde de Benito Juárez, misma que surtirá efecto a partir de la fecha solicitada, hágase de conocimiento al solicitante, así como al Jefe de Gobierno y al secretario de Gobierno para los efectos legales a que haya lugar".

Por la mañana, el alcalde Santiago Taboada subió a sus redes sociales la carta a través de la cual solicitó la separación



LA SOLICITUD del alcalde de Benito Juárez fue aprobada por el pleno, ayer.

temporal de su cargo y añadió un mensaje: "Como lo comunicué el fin de semana, he solicitado licencia al Congreso para dedicarme de tiempo completo a construir el proyecto que habrá de acabar con las igualdades de nuestra ciudad".

Añadió que la metrópoli necesita recuperar la seguridad y la paz por lo que prometió no descansar "hasta lograr el cambio que todos queremos".

Edictos, Avisos Notariales y Convocatorias

Publicaciones al Tel. 55 28 82 49 70 y/o 55 79 65 15 44
edictos@razon.com.mx y/o sairi.pelaez@razon.com.mx

PODER JUDICIAL DE LA FEDERACIÓN
TRIBUNAL COLEGIADO DE CIRCUITO

Estados Unidos Mexicanos
Poder Judicial de la Federación
Décimo Primer Tribunal Colegiado en Materia Civil del Primer Circuito
D.C. 316/2023
EDICTO

Se notifica a:
K-SA 2003, Sociedad Anónima de Capital Variable

En los autos del amparo directo 316/2023, promovido por Alejandro Pablo Buchmann Sauter, por propio derecho, contra la sentencia de veintisiete de enero de dos mil veintitrés dictada por la Juez Trigésimo Primero Civil de Proceso Oral de la Ciudad de México, en el expediente 48/2022; -se ordenó emplazar a usted por medio de edictos, por virtud de ignorarse su domicilio, y en su carácter de tercera interesada- la interposición del juicio de amparo directo ante el Décimo Primer Tribunal Colegiado en Materia Civil del Primer Circuito, a fin de que acuda ante la citada autoridad dentro de un término máximo de treinta días en defensa de sus intereses, dejando a su disposición en la secretaría de acuerdos del referido tribunal las copias simples correspondientes.

Ciudad de México, veintidós de agosto de dos mil veintitrés.
Michelle Morales Hernández.
Secretaría de acuerdos del Décimo Primer Tribunal Colegiado en Materia Civil del Primer Circuito.

PODER JUDICIAL DE LA FEDERACIÓN
JUZGADO DE DISTRITO

Estados Unidos Mexicanos
Poder Judicial de la Federación
Juzgado Decimosegundo de Distrito en el Estado de México, con residencia en Ciudad Nezahualcóyotl.
Amparo Indirecto 516/2023
EDICTO

C. Yadira Mondragón Ramírez.

En cumplimiento a lo señalado en proveído de tres de octubre de dos mil veintitrés, en los autos del juicio de amparo 516/2023-2, promovido por Ricardo Sandoval Mendoza, por propio derecho, contra actos del Juez de Ejecución Penal del Distrito Judicial de Otumba, Estado de México y otra autoridad, se ordena emplazar a usted como tercero interesado, mediante edictos, los cuales se publicarán, por tres veces, de siete en siete días, para que comparezca a deducir sus derechos, en el término de treinta días, contados a partir del día siguiente al en que se efectúe la última publicación; apercibiéndola que, de no hacerlo, éste se seguirá conforme a derecho y las subsiguientes notificaciones, aun las de carácter personal se le practicarán mediante lista que se fije en el tablero de avisos de este Juzgado de Distrito; se le notifica que la audiencia constitucional tendrá verificativo a las nueve horas con cincuenta y dos minutos del siete de noviembre de dos mil veintitrés, la cual será diferida tomando en cuenta el término de la última publicación, además se encuentra a su disposición en la Secretaría de este Juzgado copia simple de la demanda de amparo.

Nezahualcóyotl, Estado de México, a tres de octubre de dos mil veintitrés.

ATENTAMENTE
EL SECRETARIO DEL JUZGADO DECIMOSEGUNDO DE DISTRITO EN EL ESTADO DE MÉXICO.
LIC. JOSÉ ULISES PÉREZ MARTÍNEZ.

PODER JUDICIAL DE LA FEDERACIÓN
JUZGADO DE DISTRITO

Estados Unidos Mexicanos
Poder Judicial de la Federación
Juzgado Décimo Primero de Distrito de Amparo en Materia Penal en la Ciudad de México.
EDICTO

En los autos del juicio de amparo número 1167/2022-I, promovido por Juan Carlos Aguirre Duarte, contra actos de la Tercera Sala Penal de la Ciudad de México, se ordenó emplazar por edictos a la tercera interesada Nidia Rodríguez Álvarez, y se le concede un término de treinta días contados a partir de la última publicación para que comparezca a juicio a hacer valer sus derechos y señale domicilio para oír y recibir notificaciones en esta ciudad, apercibida que de no hacerlo, las ulteriores notificaciones aun las de carácter personal, se practicarán por medio de lista.

Ciudad de México, veinticuatro de julio de dos mil veintitrés.

Atentamente.
Lic. Gerardo Ortiz Delgado.
Secretario del Juzgado Décimo Primero de Distrito de Amparo en Materia Penal en la Ciudad de México.

EDICTO
NOTIFICAR A: MARÍA GUADALUPE ORDOÑEZ Y CHÁVEZ.

EN LOS AUTOS DEL JUICIO ORDINARIO CIVIL PROMOVIDO POR LUÍS ANTONIO BARRAGÁN SANDOVAL, JORGE BARRAGÁN SANDOVAL Y GERARDO BARRAGÁN SANDOVAL EN CONTRA DE GRUPO INMOBILIARIO RAMAR, SOCIEDAD ANÓNIMA DE CAPITAL VARIABLE, RAFAEL LÓPEZ MACIEL, SERGIO MAURICIO LÓPEZ LÓPEZ, EL COLEGIO DE NOTARIOS DE LA CIUDAD DE MÉXICO, NOTARÍA PÚBLICA 81 DE LA CIUDAD DE MÉXICO, C. DIRECTOR DEL REGISTRO PÚBLICO DE LA PROPIEDAD Y DE COMERCIO DE LA CIUDAD DE MÉXICO, MARÍA GUADALUPE ORDOÑEZ Y CHÁVEZ, ARCHIVO GENERAL DE NOTARIAS DE LA CIUDAD DE MÉXICO, SERVICIOS DE ADMINISTRACIÓN Y ENAJENACIÓN DE BIENES (SAE), COMO FIDUCIARIO SUSTITUTO DEL FIDEICOMISO FONDO DE DESINCORPORACIÓN DE ENTIDADES, EXPEDIENTE NÚMERO 439/2019, EL C. JUEZ VIGÉSIMO SEGUNDO DE LO CIVIL DE PROCESO ESCRITO EN LA CIUDAD DE MÉXICO MAESTRO FERNANDO NAVARRETE AMÉZQUITA, EN AUDIENCIA PREVIA Y DE CONCILIACIÓN DICTÓ UN AUTO DE VEINTISEIS DE OCTUBRE DEL DOS MIL VEINTIDÓS QUE EN SU PARTE CONDUCTENTE DICE: "... Asimismo, tenemos que no existen excepciones que resolver en el presente juicio por lo tanto y al no existir cuestión pendiente que depurar ni resolver de conformidad con lo dispuesto por los artículos 277 y 290 del Código de Procedimientos Civiles de la Ciudad de México, SE ABRE EL PRESENTE JUICIO A PRUEBA POR EL TÉRMINO COMÚN DE DIEZ DÍAS PARA LAS PARTES. Término que empezará a correr a la parte demandada MARÍA GUADALUPE ORDOÑEZ Y CHÁVEZ a partir de la última publicación que se realice del EDICTO que se mande publicar, lo anterior con fundamento en el artículo 639 del Código de Procedimientos Civiles del Distrito Federal... Asimismo, debido a que la demandada MARÍA GUADALUPE ORDOÑEZ Y CHÁVEZ fue emplazada mediante edictos, notifíquese a dicha demandada por medio de EDICTOS que deberán publicarse en el periódico "LA RAZÓN", por dos veces de tres en tres días, la apertura del juicio a prueba ordenado en la presente diligencia... Con lo que se concluyó la presente audiencia, siendo las TRECE HORAS CON CUARENTA MINUTOS de la fecha en que se actúa, firmando la C. JUEZA INTERINA VIGÉSIMO SEGUNDO DE LO CIVIL, LICENCIADA CLAUDIA PATRICIA RAMÍREZ MORFÍN y la Secretaría Conciliadora habilitada en términos del artículo 114 y 115 de la Ley Orgánica del Poder Judicial de la Ciudad de México LICENCIADA LAURA VICTORIA LÓPEZ GALVÁN, con quien actúa, autoriza y da fe..."

Ciudad de México, a veinticinco de agosto del 2023.
C. SECRETARIA DE ACUERDOS "A"

LIC. CLAUDIA PATRICIA RAMÍREZ MORFÍN.

PUBLÍQUESE POR DOS VECES DE TRES EN TRES DÍAS EN EL PERIÓDICO LA RAZÓN.

Batres entrega recursos en Cuauhtémoc

Presumen 350 mdp para mejorar escuelas

Por Eunice Cruz
mexico@razon.com.mx

El Jefe de Gobierno, Martí Batres, encabezó la segunda fase de la entrega de recursos del programa La Escuela es Nuestra, Mejor Escuela, en la alcaldía Cuauhtémoc, en un evento durante el cual comentó que se cuenta con un presupuesto de 350 millones de pesos para el mantenimiento de planteles de la capital.

MARTÍ BATRES destacó que el programa La Escuela es Nuestra, Mejor Escuela tiene rango constitucional, pues así se garantiza que no se dejará de aplicar en el futuro.

Eldato

En conferencia de prensa realizada en la secundaria diurna número 28, Batres comentó: "De los 350 millones de pesos ya se entregaron 250 en la primera fase y en esta segunda fase entregamos 100 millones de pesos a otro grupo de escuelas, todo esto son derechos".

El mandatario consideró que es "un gran logro" y una conquista social y educativa muy importante el contar con estos recursos, y destacó que el programa está contenido en la Constitución Política de la Ciudad de México, para que no deje de aplicarse en el futuro.

Y apuntó: "Este esquema lo aprendimos de otras experiencias, porque a principios de siglo, en el 2001, se implementó otro, llamado Rescate de Unidades Habitacionales, mediante el cual se

EL JEFE de Gobierno califica como "un logro" el contar con un programa para mantenimiento de planteles; destaca el hecho de que la comunidad decide cómo se realiza el gasto



EL MANDATARIO capitalino, durante el evento de ayer en la secundaria 28.

entregó el dinero a los vecinos, para que ellos hicieran las mejoras".

Martí Batres hizo un recuento de cómo ha evolucionado el apoyo en materia de educación en la metrópoli y recordó que en 1998 se implementó el programa de Libros de Texto Gratuito para secundaria.

Posteriormente "se impulsó el programa de Útiles Escolares y luego se hizo el de Uniformes Escolares; me tocó a mí venir a las escuelas con el segundo programa, porque en ese entonces era secretario de Desarrollo Social", dijo.

El Jefe de Gobierno aseveró que el programa La Escuela es Nuestra, Mejor Escuela goza de una característica especial, pues se implementa de forma parti-

cipativa a través de una asamblea y es ahí donde se decide qué es lo que hace falta.

Explicó: "Lo que se haga con el presupuesto lo decide la asamblea de padres y madres de familia y luego eligen sus comités, el de Administración y el de Vigilancia; luego el primero recibe los recursos y los ejecuta".

Batres Guadarrama apuntó que lo anterior es un ejemplo de democracia participativa, lo que hace a este programa "extraordinario", ya que implica la participación ciudadana y el que se mueva la economía local.

Ante profesores, alumnos y personal administrativo, enfatizó: "Es un programa muy completo y maravilloso el que se realiza en la Ciudad de México".

JUZGADO 33°. CIVIL
SRIA. "B"
EXP. NO. 864/19
EDICTOS .-

NOTIFICAR A .- AZARI ADOLFO CUENCA MAITRET

En los autos del JUICIO EJECUTIVO MERCANTIL promovido por CERVEZAS CUAUHTÉMOC MOC-TEZUMA, S.A. DE C.V., en contra de AZARI ADOLFO CUENCA MAITRET Y JULIO FRANCISCO CUENCA MAITRET, con número de expediente 864/19, la C. Juez Interina Trigésimo Tercero de lo Civil Lic. MONICA HUERTA VILLASENOR, por auto de fecha cuatro de octubre y dos de octubre del dos mil veintitrés y diecinueve de septiembre del dos mil veintitrés se ordenó la publicación de edictos para el efecto de notificarle la fecha para la Audiencia de Desahogo de Pruebas, conforme a lo siguiente:

"... Se abre el juicio a desahogo de pruebas por el término de QUINCE DIAS comunes a las partes y para que tenga verificativo la Audiencia de Desahogo de Pruebas se señalan las ONCE HORAS DEL DÍA CUATRO DE OCTUBRE DEL DOS MIL VEINTITRÉS, y se provee respecto de las pruebas ofrecidas por la Actora única oferente en los siguientes términos: documental que obran exhibidas en autos con oportunidad, la instrumental de actuaciones y la presuncional legal y humana; en preparación de las confesional a cargo de la Demandada AZARI ADOLFO CUENCA MAITRET, cítese mediante Notificación Personal para que comparezca el día y hora señalado para la audiencia de desahogo de pruebas a absolver las posiciones que se le articulan con el apercibimiento que en caso de no hacerlo sin justa causa se le tendrá por confeso de las que previamente sean calificadas de legales atento a lo establecido por el artículo 1232 fracción I del Código de Comercio en relación con el artículo 124 del Código Federal de Procedimientos Civiles de aplicación supletoria en materia mercantil, así mismo se previene al oferente de la prueba para que exhiba el sobre cerrado que contenga pliego de posiciones para el desahogo de la prueba, con el apercibimiento que en caso de no hacerlo o de imposibilidad jurídica para formularlas verbalmente el día y hora de audiencia se dejara de recibir la prueba por causas imputable al oferente falta de interés jurídico en su desahogo en términos de lo dispuesto por artículo 1224 del Código de Comercio.- Y toda vez el demandado fue emplazado por edictos de conformidad con lo dispuesto por el artículo 119 del Código Federal de Procedimientos Civiles de Aplicación Supletoria a la Materia Mercantil, así como de conformidad con lo dispuesto por el artículo 1070 último párrafo del Código de Comercio, al demandado AZARI ADOLFO CUENCA MAITRET, lo cual deberá realizarse mediante publicación de edictos por TRES VECES CONSECUTIVAS, en el Periódico EL UNIVERSAL DE MÉXICO y en el Periódico LA JORNADA, haciéndole del conocimiento que deberá comparecer al desahogo de la prueba confesional ofrecida a su cargo, lo anterior para los efectos a los que haya lugar." Y tomando en consideración lo manifestado por el promovente se autoriza el cambio de periódico, por lo que deberá realizar dicha publicación en los periódicos "LA RAZÓN" y "DIARIO IMAGEN", en los términos ordenados en el proveído de fecha diecinueve de septiembre del dos mil veintitrés, lo anterior para los efectos a los que haya lugar" se señalan las DIEZ HORAS DEL VEINTICINCO DE OCTUBRE DE DOS MIL VEINTITRÉS para que tenga verificativo la audiencia de ley, la que se deberá preparar tal y como se ordenó en auto de diecinueve de Septiembre del presente año.

LA C.SECRETARIA DE ACUERDOS "B"
MTRA. LUCIA MARTHA ALEMÁN HERNÁNDEZ
Ciudad de México, a 9 de Octubre del 2023

NOTA.- PARA SU PUBLICACION POR TRES VECES CONSECUTIVAS, en el Periódico LA RAZÓN Y PERIODICO DIARIO IMAGEN

EDICTO

Al calce un sello con el Escudo Nacional que dice: Estados Unidos Mexicanos, Poder Judicial de la Ciudad de México, Juzgado Vigésimo Primero de lo Civil, Expediente 605/2018.

En los autos del juicio ESPECIAL HIPOTECARIO, promovido por PROYECTOS ADAMANTINE, S.A. DE C.V., SOCIEDAD FINANCIERA DE OBJETO MÚLTIPLE, ENTIDAD REGULADA, en contra de JUAN FRANCISCO MEJIA PADILLA y MARIA DEL PILAR SAAVEDRA MICHACA, expediente 605/2018, el C. Juez Vigésimo Primero Civil de Proceso Escrito dictó auto que en lo conducente dice: --- Ciudad de México, a diecinueve de septiembre del año dos mil veintitrés Dada nueva cuenta con el segundo tomo del expediente 605/2018 tomando en consideración que mediante Boletín Judicial número 159 de fecha dieciocho de septiembre del año en curso, el Consejo de la Judicatura de la Ciudad de México mediante acuerdo V-34/2023 determinó suspender los términos y plazos procesales en todo los procedimientos, por lo que no fue posible la celebración de la audiencia de remate en primera almoneda, por tanto, se señalan las DIEZ HORAS DEL DÍA TREINTA Y UNO DE OCTUBRE DEL AÑO EN CURSO, para que tenga verificativo la audiencia de remate en primera almoneda del inmueble hipotecado, para lo cual deberán convocarse postores como se ordenó en proveído de doce de julio del presente año. ...NOTIFIQUESE. Doy Fe.--- OTRO auto.- Ciudad de México, a doce de julio del año dos mil veintitrés Agréguese a su expediente como lo solicita se señalan las DIEZ HORAS DEL DÍA DOCE DE SEPTIEMBRE DEL AÑO DOS MIL VEINTITRÉS, para que tenga verificativo el remate en Primera Almoneda, del inmueble hipotecado, ubicado en la calle 8, sin número oficial y terreno sobre el cual está construida que es el lote 22, de la manzana 42, colonia o fraccionamiento Renovación, alcaldía Iztapalapa, con la superficie, medidas y colindancias que obran en autos, anúnciese su venta convocando postores por medio de edictos que deberán publicarse por una sola ocasión en los tableros de avisos del juzgado, en la Secretaría de Finanzas del Gobierno de la Ciudad de México y en el periódico LA RAZÓN, debiendo mediar entre la publicación y la fecha de remate cuando menos cinco días hábiles sirve de base para el remate la cantidad de \$1'800,000.00 (UN MILLÓN OCHOCIENTOS MIL PESOS 00/100 M.N.), siendo postura legal las dos terceras partes del precio de la almoneda, debiendo los postores interesados exhibir mediante billete de depósito la cantidad de \$180,000.00 (CIENTO OCHENTA MIL PESOS 00/100 M.N.), para tener derecho a intervenir en la subasta, cantidad que representa el diez por ciento del precio de avalúo que sirve de base para la almoneda, ...NOTIFIQUESE.- ... Doy Fe.---

SE CONVOCAN POSTORES
Ciudad de México, a 28 de septiembre de 2023
LA C. SECRETARIA DE ACUERDOS
RÚBRICA
LIC. ELSA REYES CAMACHO.

NEGOCIOS

FINANZAS / ECONOMÍA

VIERNES 20.10.2023

negocios@razon.com.mx Tel. 555260-6001



Acciones de Tesla se desploman 9.3%

LOS TÍTULOS de la empresa de Elon Musk registraron números rojos, al cerrar en 220.11 dólares; analistas de Wall Street cuestionan la capacidad de la compañía para mantener su vigoroso crecimiento de años atrás.

BMV S&P
48,804.61 ↓ -0.95%

FTSE BIVA
1,010.67 ↓ -0.89%

Dólar
\$18.8100

Euro
\$19.6700

TIE 28
11.5070%

UDI
7.890978

Centenario
\$45,500

Mezcla Mexicana
84.86 dpb

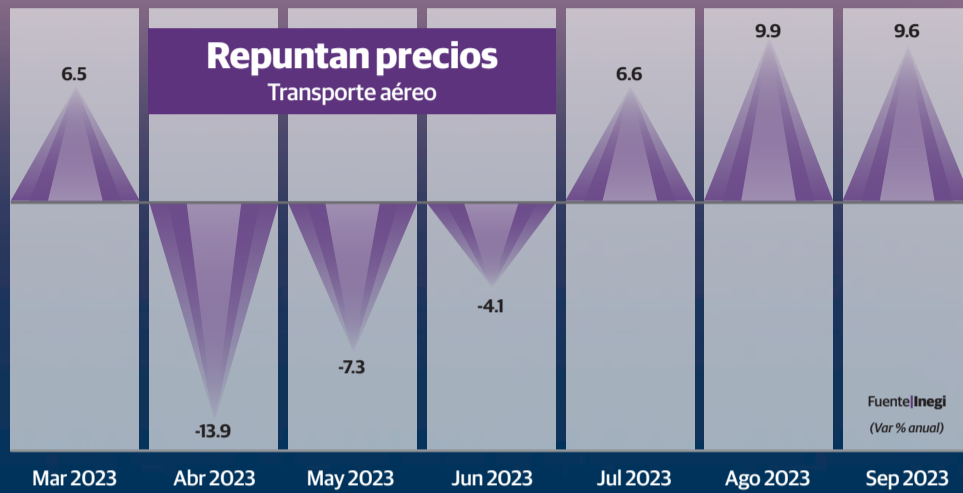

TRAS EL PASO de la pandemia, los boletos de avión se encarecieron.

12 Dólares es la TUA del aeropuerto de Cancún

Foto: Pexels

Cambios en tarifas generan incertidumbre: analistas

CAEN HASTA 2.67% ACCIONES DE GRUPOS AEROPORTUARIOS

Por Fernando Franco
fernando.franco@razon.com.mx

El incremento en las contribuciones aeroportuarias de cinco a nueve por ciento de los ingresos brutos de los concesionarios representa un "duro golpe" para las empresas del sector, consideran analistas.

El Gobierno de México llegó a un acuerdo con los grupos aeroportuarios del Sureste (Asur), del Pacífico (GAP) y Centro Norte (OMA) en regulación tarifaria, el cual contempla un aumento en las contribuciones aeroportuarias de cinco por ciento a nueve por ciento sobre los ingresos brutos del concesionario, informaron las secretarías de Infraestructura Comunicaciones y Transportes y de Hacienda y Crédito Público.

"Esta decisión es un duro golpe para los concesionarios privados, que van a quedar en desventaja frente a los administrados por el Gobierno", señaló Julio Zugasti, asociado senior de Hogan Lovells México.

En entrevista con *La Razón*, comentó que sus utilidades se verán afectadas, lo cual se va a reflejar en menos inversiones y, eventualmente, menos empleo.

GAP, OMA y Asur informaron, a través de comunicados a la BMV, que la Agencia Federal de Aviación Civil (AFAC) notificó ayer las nuevas bases de regulación tarifaria, en alcance a las recibidas el 4 de octubre.

Estas bases tienen una aplicación inmediata; sin embargo, respetan el Plan Maestro Desarrollo y las Tarifas Máximas vigentes aprobadas en la última revisión tarifaria para el periodo 2020-2024, por lo que cualquier modificación a las tarifas ocurriría a partir del 1 de enero 2025, una vez que termine el proceso de revisión ordinaria, dijo GAP.

“



ESTOS CAMBIOS beneficiarán a los pasajeros, al reducir el costo de los servicios aeroportuarios que impactan en el precio de los boletos de avión

Jorge Nuño Lara
Titular de la SICT

”

“



ESTA DECISIÓN es un duro golpe para los concesionarios privados, que van a quedar en desventaja frente a los administrados por el Gobierno

Julio Zugasti
Asociado senior de Hogan Lovells México

”

SECTOR TURISMO manifiesta su preocupación por el aumento de 5% a 9% en las contribuciones que pagan los concesionarios; especialistas ven "duro golpe" en los ingresos del sector

Precios de boletos de avión van a bajar: SICT

Por Ivonne Martínez
ivonne.martinez@razon.com.mx

EL GOBIERNO de México acordó con los grupos aeroportuarios del Sureste (Asur), del Pacífico (GAP) y Centro Norte (OMA) la aplicación de nuevas bases de regulación tarifaria, así como un ajuste en las contribuciones aeroportuarias, que subirán de 5 a 9 por ciento sobre los ingresos brutos del concesionario.

Con la aprobación de la Ley Federal de Derechos 2024 por parte de la Cámara de Diputados (debe ir al Senado), donde se avaló este ajuste en tarifas, se contempla la creación de dos fideicomisos, los cuales estarán a cargo de la Secretaría de la Defensa Nacional y de la Marina, y recibirán parte de la recaudación para el fortalecimiento del sistema aeroportuario bajo su coordinación.

Las secretarías de Infraestructura

"Asur actualmente está evaluando los cambios implementados por la AFAC, y los impactos que estopudiera tener en la empresa, resultados de operación y condición financiera", informó.

En opinión de Zugasti, este tema también genera mayor incertidumbre a la inversión, considerando que en el sector

estructura Comunicaciones y Transportes (SICT) y de Hacienda informaron que esta actualización es significativa, pues marca la primera vez en más de dos décadas que se revisan y ajustan las bases de regulación y la tarifa de contribución para las concesiones aeroportuarias.

En un comunicado refirieron que, desde el 2000, las tasas habían permanecido inalteradas, a pesar de los cambios dinámicos en el sector de la aviación y las economías globales y locales.

"Estos cambios beneficiarán a los pasajeros, al reducir el costo de los servicios aeroportuarios que impactan en el precio de los boletos de avión", destacaron las dependencias federales.

La SICT y la SHCP garantizaron que estos ajustes no impactan negativamente la situación financiera u operativa de los grupos aeroportuarios que operan a lo largo del país.

30

Dólares, promedio, el costo de la TUA en México

hay un gran capital de origen extranjero. Ante este escenario, ayer, las acciones de los grupos aeroportuarios cerraron con pérdidas, después de una sesión turbulenta. Los títulos de GAP retrocedieron 2.67 por ciento y los de Asur cayeron 1.96 por ciento, mientras que los de OMA finalizaron planos, con una ganancia de

apenas 0.19 por ciento. "Los cambios (aprobados) afectarán los ingresos de los grupos aeroportuarios y generan incertidumbre respecto a la política económica de México", expuso Gabriela Siller, economista en jefe de Banco Base.

Cabe recordar que el pasado 4 de octubre, GAP, OMA y Asur dieron a conocer que recibieron una notificación de la AFAC, en la cual se les informó la modificación con efecto inmediato a los términos de las bases de regulación tarifaria. Esta noticia desplomó más de 25 por ciento sus títulos durante la jornada.

"Desde nuestra perspectiva, no descartamos que persista volatilidad en el sector. Sin embargo, será importante confirmar si estos cambios a la ley concluyen con los anunciados el pasado 4 de octubre, aspecto que nos permitirá evaluar el posible impacto en la generación de flujo, así como los márgenes operativos del sector", señaló Monex. "Consideramos oportuno hacer una revisión a las expectativas 2024, por lo que mantendremos en un periodo de revisión nuestra recomendación y precio objetivo para los tres grupos aeroportuarios", añadió.

CNET VE IMPACTO NEGATIVO. El Consejo Nacional Empresarial Turístico manifestó su preocupación por esta medida, ya que, dijo, impactará la rentabilidad del sector, en perjuicio de sus planes de expansión. En conferencia de prensa, Braulio Arsuaga, presidente del CNET, comentó que la planificación de las empresas que conforman la industria son de largo plazo, por lo que cualquier cambio de este tipo tiene el potencial de afectar los ingresos.



CERCA DE 90 POR CIENTO del grano que México importa anualmente proviene de Estados Unidos.

T-MEC: integran panel por caso de maíz transgénico



Redacción y Reuters

QUEDÓ INTEGRADO el panel de controversias que solicitó Estados Unidos contra México por el caso del maíz transgénico.

Esta figura quedó conformada por el suizo Christian Häberli, como presidente, y los panelistas Hugo Perezcano Díaz y Jean E. Kalicki, quienes defenderán los intereses de México y Estados Unidos, respectivamente.

EL PASADO 17 de agosto, el Gobierno de Estados Unidos, a través de la USTR, solicitó el establecimiento de un panel para resolver las diferencias entre ambas naciones.

Eltip

El 17 de agosto, la Oficina de la Representante Comercial de Estados Unidos (USTR) solicitó el establecimiento de un panel para resolver las diferencias entre México y Estados Unidos sobre productos de biotecnología agrícola, específicamente maíz genéticamente modificado.

Este panel de expertos dará a conocer su resolución en un plazo de 180 días. "Si falla en contra de México se impondrían sanciones comerciales que pueden resultar en multas, que serían pagadas por el Gobierno de México y no están contempladas en el presupuesto. De hecho, llamó la atención que las controversias comerciales no se incluyeron en los riesgos a la baja para el crecimiento dentro del Paquete Económico 2024", expuso Gabriela Siller, economista en jefe de Banco Base.

PESO Y BOLSA CAEN. El presidente de la Reserva Federal, Jerome Powell, dijo ayer que las autoridades del banco central actúan con cautela en su política después de las agresivas alzas de tasas del año pasado, pero añadió que la fortaleza de la economía y la continua rigidez de los mercados laborales podrían justificar más subidas en el costo del crédito.

Tras sus comentarios, la Bolsa Mexicana de Valores cayó ayer 0.96 por ciento. En tanto, el peso mexicano sumó su tercera sesión a la baja. El tipo de cambio finalizó en 18.2948 unidades, con una depreciación de la moneda nacional de 0.28 por ciento, según Banxico.

0.96
Por ciento
cayó la Bolsa
Mexicana, ayer

Audi llama a no cambiar las reglas del juego

Para *nearshoring* piden garantizar la seguridad

Por Alina Archundia
e Ivonne Martínez

Contar con un sistema energético sólido, moderno y sostenible, así como garantizar la seguridad pública, el Estado de derecho y la impartición de justicia, son "habilitadores" necesarios para detonar el *nearshoring* en México y lograr una mayor integración económica de la región de América del Norte, consideró el presidente del Consejo de Empresas Globales (CEG), Alberto de la Fuente.

A estos dos puntos sumó otros cinco como herramientas fundamentales para consolidar la relocalización de empresas en México: capital humano calificado, infraestructura, innovación, encadenamiento de las pequeñas y medianas empresas a la actividad exportadora, así como simplificación, homologación y facilitación administrativa y comercial.

EL CEG dice que es necesario capital humano calificado, infraestructura, innovación y encadenamiento de las Pymes a la actividad exportadora para atraer mayor inversión.

Eldato

El CEG incluye 62 grandes empresas que operan en el país en 20 sectores, que representan 40 por ciento de la Inversión Extranjera Directa. Entre ellas Bayer, Cargill, AT&T, General Motors, PepsiCo, HSBC, Visa y Stellantis.

De la Fuente señaló lo anterior en el marco de la inauguración del Foro Nacional de la Industria Química, organizado por la Asociación Nacional de la Industria Química (ANIQ), en donde también participó la presidenta del organismo, Claudia Márquez. Ella coincidió en que la falta de certidumbre jurídica en las inversiones y el pobre crecimiento económico son factores que pueden reducir las inversiones en el país y, por ende, el desarrollo de la industria química.

EL CONSEJO DE EMPRESAS GLOBALES considera que es necesario un sistema energético moderno; relocalización de cadenas productivas aún no se refleja en la IED, consideran

“
HOY SE ENFRENTAN momentos turbulentos y desafiantes a nivel global; sin embargo, el *nearshoring* es una de las grandes oportunidades

Alberto de la Fuente
Presidente del CEG

”



Foto: Cuartoscuro

Agregó que otras limitantes para la industria química son la poca disponibilidad de materias primas y el precio de la energía, que es caro e inequitativo, lo que limita la competitividad y el desarrollo de proyectos de inversión a empresas químicas.

Al respecto, el director de Cadenas de Suministro de Audi México, Francisco Bravo, señaló que las inversiones en México deben estar protegidas, por lo que es necesario trabajar para evitar el cambio constante del marco jurídico y de las regulaciones.

Por su parte, el presidente global de Recursos Combustibles y Químicos de Standard & Poors, Mark Eramo, subrayó que México tiene muchas ventajas competitivas para apoyar a las empresas en la relocalización de las cadenas de suministro que demanda el mercado de Estados Unidos. Apuntó que las principales ventajas son la cercanía geográfica, la estabilidad de sus relaciones comerciales, la competitividad de la mano de obra y el bono demográfico.

SIN IMPACTO EN LA IED. Está empezando un nuevo *Mexico moment* por el atractivo que ofrece el país con la relocalización de empresas o *nearshoring*, pero este fenómeno aún no se traduce en la llegada de más Inversión Extranjera Directa, sostuvo la operadora de fondos de inversión Franklin Templeton.

El vicepresidente y codirector de Inversiones de la firma, Luis Gonzali, destacó que en este momento los analistas no ven al país dentro de los riesgos globales, los que están centrados en los conflictos bélicos, lo que está ayudando a atraer inversión "y a respirar este *Mexico moment* que podría estar empezando". Destacó que las empresas extranjeras aún no están trayendo su dinero al país, y es la inversión privada local la que está impulsando el crecimiento de este rubro.

Respecto a la elección presidencial, dijo que Morena es el claro puntero en las preferencias y todo parece indicar que su abanderada, Claudia Sheinbaum, será la ganadora, pero, dijo, aún es muy pronto para hablar de ello.

Exportaciones de crudo se van a reducir en 71%

Redacción

CON EL OBJETIVO de impulsar la refinación en el mercado interno, la exportación de petróleo se va a reducir alrededor de 71 por ciento a partir del próximo año, dijo Miguel Ángel Maciel Torres, el nuevo titular de la Secretaría de Energía.

"Siguiendo las palabras del Presidente, dejaremos de vender naranjas para importar jugo de naranja", señaló.

Al participar en un congreso en Veracruz, el funcionario expuso que se espera disminuir a 300 mil barriles por día la exportación. Actualmente ronda en un millón 33

mil barriles diarios. "Esperamos que la mezcla mexicana se deje de exportar, es decir, un gran volumen, porque vamos a meterlo a la refinación", comentó.

En su discurso, explicó que el país exporta crudo para, luego, comprar gasolina a mayores precios, debido al costo de producción y logístico.

"México tiene que pagar el proceso de la refinación de de otros países para que nos regresen un producto más costoso", señaló. Dejó en claro que el Gobierno de López Obrador planea realizar una sustitución de manera ordenada, para ir cambiando las importaciones.

300
Mil bdp, la
exportación
que se realizaría



MIGUEL ÁNGEL Maciel Torres, secretario de Energía, ayer, en Veracruz.

Por otra parte, los trabajadores sindicalizados de Pemex aprobaron, en una consulta, la revisión del contrato colectivo con la empresa, dijo ayer el sindicato, en la que se establece un aumento salarial de 4.16 por ciento y de 2.28 por ciento en prestaciones.

Actividad económica

Las estimaciones oportunas del IGAE prevé una moderación en su crecimiento.

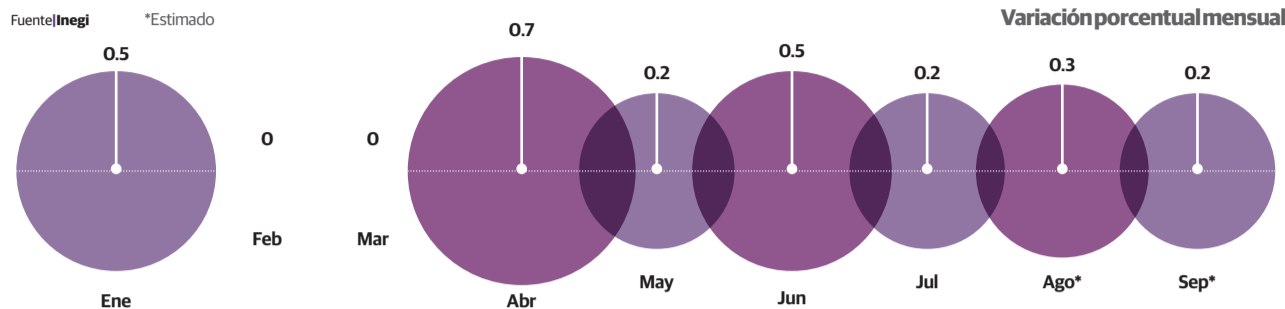

Sumaría seis meses de avance en septiembre

Estiman crecimiento de 0.2% para la economía

Por Ivonne Martínez
ivonne.martinez@razon.com.mx

El Indicador Oportuno de la Actividad Económica (IOAE) estima un crecimiento de 0.2 por ciento para el IGAE en septiembre del 2023, lo que mostraría una desaceleración respecto a 0.3 por ciento previsto para agosto, que fue revisado al alza desde 0.2 por ciento, pero sumaría seis meses al alza.

El Instituto Nacional de Estadística y Geografía (Inegi) informó que el IOAE considera un rango para el Indicador Global de la Actividad Económica (IGAE) en septiembre que va entre una caída de 0.9 por ciento y un avance de 1.3 por ciento en su comparación mensual.

Por grandes sectores del IGAE, para las actividades secundarias (industrias) se calcula un avance de 0.3 por ciento en septiembre, mientras que para el sector terciario (servicios) se calcula un crecimiento de 0.1 por ciento respecto a agosto.

En su comparación anual, el IOAE estima anticipadamente un crecimiento de 3.0 por ciento de IGAE para septiembre del 2023 contra igual mes del año pasado, porcentaje por debajo del 3.4 por ciento proyectado para agosto pasado, y con ello hilaría 31 meses de avance.

INEGI anticipa aumento de 3.0% a tasa anual para el IGAE, apoyada por las industrias; analistas pronostican incremento de 3.1% para el PIB de México en el tercer trimestre del 2023

3.9
Por ciento, crecimiento el PIB de México en 2022

4.8
Por ciento, alza prevista para las industrias en septiembre

El rango para el IGAE en su comparación anual en septiembre de 2023 va desde un crecimiento entre 1.8 y 4.1 por ciento, refirió el organismo.

Indicó que el incremento anual esperado para las actividades secundarias de septiembre es un crecimiento de 4.8 por ciento y para las terciarias de un aumento de 1.9 por ciento.

La directora de Análisis Económico-Financiero de Grupo Financiero Base, Gabriela Siller, apuntó que, considerando las tasas de crecimiento del IOAE, en el tercer trimestre el Producto Interno Bruto (PIB) mostraría un crecimiento trimestral de 0.80 por ciento y anual de 3.12 por ciento.

Si la economía se estancara y no creciera nada en el cuarto trimestre del año, en todo 2023 el PIB mostraría un crecimiento anual de 3.21 por ciento, añadió la especialista.

Comentó que el crecimiento del 2023 ha estado impulsado por el aumento de la masa salarial, las transferencias del Gobierno, la llegada de remesas y el mayor otorgamiento de crédito.

Para 2024 se estima que el PIB mostrará un crecimiento entre 2.5 y 3 por ciento, ante el mayor gasto público por elecciones. Por su parte, para 2025 se espera una leve recesión con el PIB creciendo a una tasa anual de cerca de 0.8 por ciento, agregó Siller.

Por su parte, el analista de Citibanamex, Iván Arias, comentó que el de 0.3 por ciento proyectado para el IGAE en agosto estuvo ligeramente por arriba del 0.2 por ciento estimado por el grupo financiero, mientras que el avance de 0.2 por ciento previsto para septiembre estuvo en línea con su pronóstico.

A tasa anual, refirió, con cifras desestacionalizadas, el crecimiento del IGAE sería de 3.4 por ciento en agosto y de 3.0 por ciento en septiembre.

Con estas expectativas, agregó Arias, Citibanamex estimó que en el periodo de julio a septiembre del 2023 del PIB creció 0.7 por ciento trimestral, ligeramente por debajo del 0.8 por ciento observado en el segundo trimestre.

LA SECRETARÍA de Hacienda estima que la economía mexicana alcanzará un crecimiento real de entre 2.5 y 3.5% anual tanto para 2023 como para 2024.

Eltip

Calculan alza de 10% en ventas por Día de Muertos

Por Alina Archundia
alina.archundia@razon.com.mx

LA PRÓXIMA celebración del Día de Muertos dejará una derrama económica por alrededor de 22 mil millones de pesos, estimó el presidente de la Confederación de Cámaras Nacionales de Comercio, Servicios y Turismo (Concanaco Servytur), Héctor Tejada Shaar.

Dicha cantidad implica un aumento de dos mil millones de pesos, equivalente a 10 por ciento en comparación con el año pasado, cuando el propio organismo informó de ventas por 20 mil millones de

EL DÍA DE MUERTOS es una tradición mexicana celebrada el 1 y 2 de noviembre con la cual se honra la memoria de los difuntos, mediante altares.

Eldato

pesos durante la tradicional celebración.

Señaló lo anterior en conferencia de prensa virtual desde el estado de Querétaro, en donde también se refirió a la reforma constitucional que busca la reducción de la jornada laboral de 48 a 40 horas a la semana.

Al respecto, el líder del comercio organizado del país señaló que es necesario llevar a cabo un profundo análisis de la propuesta, donde la libertad de empresa debe continuar como una las bases fundamentales de una política económica sana y progresista para el país.

El presidente de la Concanaco indicó que se debe buscar un equilibrio entre la empresa y el trabajador para que haya un ganar-ganar, sin perder de vista que la plantilla laboral es el principal activo de las unidades económicas.

También en Querétaro, la Concanaco Servytur y el Fondo Nacional de Fomento al Turismo (Fonatur) unieron esfuerzos en un histórico convenio para impulsar la inversión turística en México.

El acuerdo establece un marco de colaboración que promete beneficios significativos tanto para inversionistas como para el aumento del turismo en el país.

PESOS Y CONTRAPESOS



ESTADO DE DERECHO (2/2)

POR ARTURO DAMM ARNAL

¿Cómo estamos en materia de Estado de Derecho, que defino como el gobierno de las leyes justas? Parte de la respuesta la encontramos en el Índice de Estado de Derecho 2022, del Proyecto Mundial para la Justicia, según el cual México tiene una calificación de 4.2 sobre 10, ocupando el lugar 115 entre 140 países, resultados que, como los de libertad económica y propiedad privada, dejan mucho que desear.

Esta fue la evolución de la calificación de 2015 a 2022: 2015, 4.7; 2016, 4.6; 2017, 4.5; 2018, 4.5; 2019, 4.5; 2020, 4.4; 2021, 4.3; 2022, 4.2. Esta la del lugar: 2015, 79; 2016, 88; 2017, 92; 2018, 92; 2019, 99; 2020, 104; 2021, 113; 2022, 115. En 2018, antes del inicio de la 4T, la calificación fue 4.5 y el lugar 92. En 2022, ya con la 4T en marcha, la calificación fue 4.2 y el lugar 115. Hemos retrocedido lugares (del 92 al 115) y hemos empeorado en calificación (de 4.5 a 4.2), todo ello en un tema tan importante como es el Estado de Derecho, que en México es Estado de chueco.

El Índice de Estado de Derecho se calcula a partir de los resultados de estos ocho factores: límites al poder gubernamental; ausencia de corrupción; apertura gubernamental; respeto a los derechos fundamentales; orden y seguridad; aplicación de regulaciones; justicia civil; justicia criminal.

Estos fueron los resultados (calificación, lugar), de cada uno de los ocho factores y, para comparar, entre paréntesis pongo los del índice anterior. Límites al poder gubernamental, 4.4 y 102 (4.5 y 102), resultado: menor calificación, mismo lugar. Ausencia de corrupción, 2.6 y 134 (2.6 y 135), resultado: igual calificación, mejor lugar. Apertura gubernamental, 5.9 y 44 (6.0 y 43), resultado: peor calificación, peor lugar. Respeto a los derechos fundamentales, 4.9 y 91 (4.9 y 91), resultado: todo igual. Orden y seguridad, 5.2 y 130 (5.3 y 130), resultado: peor calificación, igual lugar. Aplicación de la regulación, 4.4 y 104 (4.4 y 105), resultado: igual calificación, mejor lugar. Justicia civil, 3.7 y 131 (3.7 y 131), resultado: todo igual. Justicia criminal, 2.8 y 128 (2.9 y 129), resultado: peor calificación, mejor lugar.

Comparando 2018, antes del inicio de la 4T, con 2022, con la 4T en marcha, estos fueron los resultados. Límites al poder gubernamental, 4.6 y 83, 4.4 y 102, resultado: peor calificación, peor lugar. Ausencia de corrupción, 3.1 y 102, 2.6 y 134, resultado: peor calificación, peor lugar. Apertura gubernamental, 6.1 y 36, 5.9 y 44, resultado: peor calificación, peor lugar. Respeto a los derechos fundamentales, 5.2 y 72, 4.9 y 91, resultado: peor calificación, peor lugar. Orden y seguridad, 5.9 y 99, 5.2 y 130, resultado: peor calificación, peor lugar. Aplicación de la regulación, 4.4 y 87, 4.4 y 104, resultado: igual calificación, peor lugar. Justicia civil, 4.0 y 100, 3.7 y 131, resultado: peor calificación, peor lugar. Justicia criminal, 3.0 y 105, 2.8 y 128, resultado: peor calificación, peor lugar.

Resumiendo lo escrito a lo largo de esta semana (calificación y lugar). Libertad económica: 2018, 7.14 y 67; 2023, 7.02 y 67; resultado: peor calificación, igual lugar. Propiedad privada: 2018, 5.17 y 72; 2023, 4.63 y 76; resultado: peor calificación, peor lugar. Estado de Derecho: 2018, 4.5 y 92; 2022, 4.2 y 115; resultado: peor calificación, peor lugar. Así, con la 4T.

arturodamm@prodigy.net.mx
Twitter: @ArturoDammArnal



SPLIT FINANCIERO

¿MALAS PRÁCTICAS FUNERARIAS EN GAYOSSO?

POR JULIO PILOTZI

julipilotzi@hotmail.com Twitter: @julipilotzi

En una realidad donde la muerte es inevitable, la industria de los servicios funerarios se encarga de proporcionar los servicios necesarios para dar despedidas a los seres queridos, garantizando un paso digno al más allá y arrojando a quienes dicen adiós; sin embargo, no está exenta de controversia, ya que los costos, las prácticas comerciales y la ética están constantemente en debate. Hoy hay un documento oficial circulando, para los equipos de ventas de un actor del sector que invita a vender y ganar comisiones en salas de pacientes terminales, pero ésta se paga hasta que se realiza el servicio, se facture y se cobre; en otras palabras: la comisión se paga a contra muerte. Las comisiones más jugosas no aplican en planes gancho, acaso ¿por qué son los más baratos?

Desde hace algunas semanas circula una presentación comercial de Gayosso denominada "PVG" que invita a aprovechar la oportunidad para incrementar ventas, ser comisionario y a referir servicios funerarios con cláusulas que invitan a esperar uno de los peores momentos de la vida impulsando los servicios de Uso Inmediato. Con comisiones que se liquidan una vez cerrado y facturado el servicio, no participan los planes de categoría Clásica, paquetes Gancho, ni paquetes de velación en domicilio.

Perder a un ser querido es uno de los momentos más vulnerables del ser humano, la funeraria no debería ser una figura más de consternación, de la que se deba

uno cuidar, por si el paquete funerario a futuro no era lo que se esperaba, o que si los trámites gubernamentales no estaban incluidos. Nadie debería preocuparse por volver a revisar en ese momento las letras chiquitas, de ser víctima del negocio de la muerte.

Otra parte del sector está enfocada en profesionalizarse, en respetar a los competidores, en impulsar una cultura de la prevención financiera, en hacer una concientización emocional junto a las familias, en momentos complejos pero inevitables.

Ojalá y Gayosso nos desmienta, pero dejar esta práctica es lo deseable, porque fuentes confiables la confirman, respal-

dando con documentos, como también confirman que aún vive graves problemas legales esta empresa, recordará que directivos y exdirectivos de la empresa de capital privado estadounidense Advent International, fueron acusados de engañar a los compradores de la funeraria Gayosso y Advent International contrademandó por el daño a la imagen del fondo de capital privado. En ese entonces se filtraron los nombres de un exsocio de la firma de contabilidad Ernest & Young, James Westra —abogado general y socio de Advent—, Enrique Pani Bano —exdirectivo de Advent y, actualmente, *managing* director de Citigroup—, Carlos Alfredo Paz Pérez —directivo de Advent—, Carlos Nicolás Lucak Ostreche, Abigail Alejandro Sosa Hernández y Mario Arregoytia García socio de Auditoría de Ernst & Young, todos bajo la lupa de la investigación en esto. Habrá que seguirle los pasos a Gayosso.

Libro de Salinas Pliego. Grupo Salinas dio a conocer el lanzamiento del más reciente libro de Ricardo Salinas: *Ideas que transforman negocios para cambiar al mundo*, una compilación de escritos que abordan el papel fundamental de la libertad en la actividad empresarial. Este libro explora las complejidades de la libertad económica y la libertad de acción como catalizadores del éxito empresarial. Además, ofrece una perspectiva única sobre emprendimiento, innovación y la dinámica de los mercados actuales.

La obra está estructurada en siete secciones, cada una de las cuales profundiza en aspectos cruciales del mundo empresarial:

1) La importancia fundamental de la libertad económica; 2) Pensamiento emprendedor; 3) Las claves del éxito en los negocios; 4) Competencia y mercados; 5) Banca y crédito; 6) Desarrollo y oportunidades en la base de la pirámide y 7) Prosperidad y el significado de la riqueza. A través de este libro, comparte lecciones valiosas y reflexiones basadas en su experiencia como uno de los empresarios más exitosos de México.

Voz en off. La multinacional de origen español Grupo Konecta, que en México dirige Pablo Estevez, en el segundo semestre del 2023 se ha fortalecido en sus operaciones tanto de México como en el continente. Nuestro país es un mercado importante para la firma debido al fenómeno económico del *nearshoring*, porque con la llegada de las empresas esta compañía se verá beneficiada. En América, tiene como clientes a más de 250 empresas de sectores tan diversos como telecomunicaciones, financiero, seguros, entretenimiento, turismo, *retail*, y *e-commerce*; entre otros; gestionando un promedio de 65 millones de interacciones mensuales. Y para este segundo semestre, Konecta ampliará su cobertura en América con la apertura de una nueva operación en Paraguay, consolidando su presencia en 10 países del continente como marca empleadora, específicamente en EU, México, Colombia, Argentina, Brasil, Guatemala, El Salvador, Chile, Perú y Paraguay; ofreciendo en estos países más de 75 mil empleos directos. En México, tiene 7 mil 500 empleados y 6 centros de operación ubicados en Ciudad de México, Durango y Puebla.

Profeco e IFT piden cese en "mercado gris" Llaman a suspender bloqueo de celulares

Redacción

Luego de la iniciativa que pusieron en marcha marcas como Samsung, Motorola o ZTE de bloquear celulares provenientes del llamado "mercado gris", el Instituto Federal de Telecomunicaciones (IFT) y la Procuraduría Federal del Consumidor (Profeco) llamaron a estas compañías a suspender esta medida, ya que afecta derechos de los consumidores.

LA PROFECO y el IFT convocaron a los fabricantes a formar un grupo de trabajo para hacer frente al mercado gris, salvaguardando los derechos de usuarios y consumidores.

Eltip

"Lo anterior con el objetivo de evitar afectaciones a los consumidores y usuarios hasta en tanto sean analizadas las medidas y acciones adecuadas que contribuyan a atender los retos regulatorios, comerciales y legales que trae consigo el mercado gris", señalaron. En fechas recientes, recordaron, se

ELIMINACIÓN ABSOLUTA del servicio afecta derechos de consumidores y usuarios finales, afirman dependencias; Samsung y Motorola acatan petición y paran acciones

ha observado que diferentes empresas fabricantes de dispositivos y equipos de telefonía móvil han bloqueado unilateralmente a equipos provenientes de importaciones paralelas.

Éstas se refieren a los productos, dispositivos o equipos de telecomunicaciones que ingresan al país sin haber cumplido formalmente con el proceso de homologación, el cual reconoce oficialmente que las especificaciones técnicas de equipo satisfacen las normas o disposiciones técnicas aplicables, lo que se traduce en que el producto tendrá un correcto funcionamiento en las redes de telecomunicaciones, seguridad en su uso y que no causará interferencias a otros equipos o servicios.

Reconociendo que las importaciones provenientes del denominado "mercado gris" pueden afectar la calidad en la prestación del servicio, así como la posibilidad de hacer válida la garantía con el



Foto: Pixabay

SE CONOCE como mercado gris de celulares al comercio de productos que por lo general se hace desde tiendas no oficiales, pero que sí son fabricados por la misma marca.

Eldato

fabricante, la Profeco y el IFT han implementado campañas de sensibilización para que las personas consumidoras y usuarias tomen precauciones por los riesgos que involucra el uso de estos.

Sin embargo, dejaron claro que el bloqueo absoluto de los equipos terminales bajo la forma en la cual se está llevando a cabo, afecta los derechos de los consumidores y de usuarios finales.

Por ello, convocan a los fabricantes a formar parte de un grupo de trabajo en el que participen los distintos actores involucrados, a fin de identificar medidas e implementar acciones para hacer frente a los retos que plantea el mercado gris, salvaguardando en todo momento los derechos de las personas consumidoras.

Tras el llamado de la Profeco y el IFT, Samsung y Motorola suspendieron el bloqueo de celulares del mercado gris.

GMéxico anuncia inversión

Redacción

GRUPO MÉXICO Transportes (GMXT) anunció que planea invertir 10 mil 600 millones de pesos durante 2024, con el objetivo de atender la demanda esperada.

En su reporte financieros al tercer trimestre del 2023, apuntó que de este monto, ocho mil 653 millones de pesos serán para gastos de capital y los mil 947 millones de pesos restantes para el mantenimiento de infraestructura.

El plan 2024 incluye el crecimiento en la flota de locomotoras de hasta 60 unidades equivalente al 14 por ciento de la flota de camino, así como 942 carros biniveles para automóviles y 500 plataformas intermodales para contenedores de 53 y 40 pies que transportan productos de consumo, con lo cual crecerán 19 y 9 por ciento esas flotas respectivamente.

Reafirmó su compromiso con México con la construcción de nuevas obras, patios y terminales, aumentando el equipo ferroviario, y comprando tecnología de última generación.

5.2

Por ciento sube su volumen transportado

30

Por ciento, cupón que da Samsung por celulares bloqueados

94

Millones de personas usan celular en México

MUNDO

AGENDA INTERNACIONAL

VIERNES 20.10.2023
 mundo@razon.com.mx Tel. 555260-6001



Cae autor intelectual del crimen de Jovenel Moïse

EL PRESUNTO SUJETO que planeó el magnicidio del presidente de Haití fue detenido a dos años del atentado que sumió a la región en una crisis. Según agencias, Joseph Felix seguía en el país y confían en que aporte datos del asesinato, pues ese día se comunicó con el primer ministro Ariel Henry.

Con ayuda aún varada en Rafah, corredor que reabre hoy

Israel eleva ofensiva y el mundo se protege con alertas terroristas

GUERRA EN GAZA
HAMAS ATACA ISRAEL

EJÉRCITO PREVÉ INCURSIÓN en Gaza en cuestión de horas para "ver todo por dentro" y Hamas acusa nueva "masacre" en iglesia; gobiernos piden extremar precauciones ante crisis en Medio Oriente y reportan ataque en el mar Rojo

Redacción

Israel redobló el ataque contra Hamas, en Gaza, Hezbolá, en Líbano, y Cisjordania a la espera de concretar la incursión en la Franja, mientras el peligro se extiende a más territorios con el derribo de misiles en el mar Rojo y con aliados bajo alerta terrorista.

Pese a amenazas a diplomáticos y su comunidad en el extranjero, las Fuerzas de Defensa bombardearon puntos estratégicos y túneles islámicos, al reiterar que vencerán al que intenta someterlos.

El ejército de Benjamin Netanyahu dejó en claro que es cuestión de horas para que crucen al territorio ocupado por Hamas a casi dos semanas de la guerra.

El ministro de Defensa, Yoav Gallant, afirmó a sus tropas que la respuesta a extremistas será "precisa y letal" y les pidió estar listas para irrumpir y "ver todo por dentro", en un plan que será "largo e intenso". Postura que apoyó Yaron Finkelman, jefe del Comando Sur, al advertir: "Los vamos a derrotar en su territorio".



CIUDADANOS EN GAZA
 revisan infraestructuras derribadas en busca de víctimas, ayer.

En un mensaje desde el Despacho Oval, tras admitir que le rompe el corazón el horror que vio, garantizó que éste tendrá "lo que necesita hoy y siempre", pues proteger a su población, es "una pequeña inversión que tendrá dividendos" por décadas en materia de seguridad.

Además, comparó a los terroristas de Hamas con Rusia al sostener que ambos quieren "aniquilar democracias", por lo que convocó al mundo a "parar su apetito de poder", pues el régimen de Vladimir Putin mantiene la guerra contra Ucrania, a la que invadió desde 2022.

Horas antes su Departamento de Estado emitió una alerta de seguridad mundial para sus connacionales ante "potenciales ataques terroristas y manifestaciones" por la crisis en Medio Oriente. A 14 meses de la última advertencia de ese tipo, llamó a quienes están en Líbano o en el exterior a salir lo antes posible y extremar precauciones, mientras la Fiscalía general vigila de cerca amagos contra judíos y musulmanes.

(FINANCIAMIENTO A ISRAEL)
 es una inversión que pagará dividendos para la seguridad estadounidense por décadas

Joe Biden
 Presidente de Estados Unidos

LÍDERES HUMANITARIOS ven en la ayuda que cruzará por Egipto la "única esperanza" para quienes resisten y médicos exigen enviar mucho más equipo o no podrán salvar vidas.

Eldato

Y persisten en sus objetivos, pues en las últimas horas eliminaron a tres mandos: al jefe del ala militar en Rafah, Rafat Abu Hilal, a la fundadora y primera mujer en la cúpula de Hamas, Jamila al-Shanti, y a un líder de Seguridad en Palestina.

Sin embargo, Israel no fijó plazos para la tan anunciada ofensiva, retraso que atribuyen a las dudas de cuántos infiltrados siguen en el país, luego de que Hamas alardeó que está preparado para atacar por tiempo indefinido y cuenta con un importante despliegue para liberar a cientos de prisioneros palestinos.

En tanto, el enemigo exhibió otra supesta "masacre", luego de que un misil golpeó una iglesia ortodoxa griega en Al Zeitoun, sitio que igual que el Hospital Al-Alhi era un refugio; los islámicos reportaron bajas, pero sin balance oficial.

Y las tensiones siguen al alza dentro y fuera de la región. Irán parece más activo en el choque al estar detrás de Hamas y las milicias propalestinas que ayer lanzaron cohetes desde Yemen contra Israel; el Pentágono de Estados Unidos acusó a grupos huties, respaldados por Teherán, de lanzar una oleada aérea, misma que

SIGUE LA AYUDA PARA AMBOS BANDOS

Gobiernos del mundo garantizan medidas urgentes ante la crisis humanitaria.

 ESTADOS UNIDOS Confirma paquete económico para Israel y 100 mdd de ayuda a Gaza	 EGIPTO Ratifica que a partir de hoy se reabre el corredor de Rafah	 UNIÓN EUROPEA Promueve alto el fuego para garantizar envíos humanitarios
 GRAN BRETAÑA Ofrece redoblar la asistencia que se da actualmente a la región	 VENEZUELA Envía 30 toneladas de ayuda humanitaria a palestinos	 RUSIA Anuncia un paquete humanitario de unas 27 toneladas

... PERO ADMITEN RIESGOS

Naciones emiten alertas de viaje o de retorno inmediato como:

 ESTADOS UNIDOS	 ALEMANIA	 AUSTRALIA	 CANADÁ
 GRAN BRETAÑA	 DINAMARCA	 SUECIA	 NORUEGA

frenó al derribar tres misiles y ocho drones en el mar Rojo y que se presume se dirigían al territorio judío.

Dicho acto ocurrió un día después de que Joe Biden, presidente de EU, dejara Israel y cuando sus fuerzas prevén responder a ataques cerca de sus bases en

Siria e Irak. Incluso, el líder de la Casa Blanca recaló su apoyo a Tel Aviv al que ve "más fuerte que nunca" y adelantó un financiamiento, pese a la parálisis en la Cámara baja que aún no elige al vocero. El objetivo es reforzar el Domo de Hierro tras defenderlo de acusaciones árabes.

Pero no es el único país en alerta, otros redoblan medidas y controles fronterizos. Al igual que EU e Israel, Alemania, Australia, Canadá y Gran Bretaña urgieron a sus ciudadanos y personal a abandonar Líbano, tras protestas en las que lanzaron bombas molotov contra sedes diplomáticas, mientras que la Unión Europea admitió que el contagio del pleito "es real" y teme ataques por la volatilidad regional, por lo que Dinamarca, Suecia y Noruega pidieron no viajar a esa zona.

Y mientras unos se resguardan, cientos aguardan en Gaza por la ayuda que prevén cruce hoy, luego del acuerdo entre EU, Israel y Egipto.

La Organización de las Naciones Unidas (ONU) insistió en quitar las trabas a esa ayuda, como las tres mil toneladas varadas en Rafah, mientras que la Organización Mundial de la Salud (OMS) sostuvo que se necesita más, pues lo que con "suerte" ingresará es apenas una "gota".

Al respecto, El Cairo confirmó que hoy abrirán el corredor, mientras el mandatario Abdel Fatah el-Sisi alista una cumbre con miras a detener las hostilidades y evitar una catástrofe regional. Pero también aprovechan las organizaciones para exigir a terroristas la liberación de 203 rehenes, según una actualización.

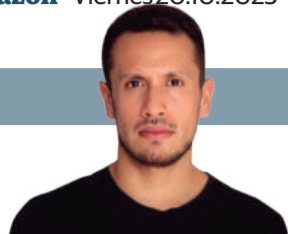

VOCES DE LEVANTE Y OCCIDENTE

HISTORIAS DE ISRAELÍES QUE TIENEN QUE CONTARSE

POR GABRIEL MORALES SOD

gmoralessod@gmail.com Twitter: @gabriel_msod

Los invito por un momento, aunque sea sólo por unos cuantos minutos, a dejar de lado la discusión política. Detrás de cada guerra, de ambos lados de la frontera, y lejos de los titulares, las cámaras y las discusiones ideológicas, hay siempre seres humanos. Padres, madres, hermanos, cuya influencia en los sucesos que conllevan a los conflictos es nula, pero a quienes las guerras terminan destrozando sus vidas.

La semana pasada tuve la oportunidad de entrevistar a Jon y Rachael Polin, cuyo hijo, Hirsch, está en estos momentos secuestrado en Gaza. Hirsch, de tan sólo 23 años, es un joven tranquilo. Su madre no recuerda ninguna pelea fuerte con él. A Hirsch le apasiona la música, y el 6 de octubre, como otros miles de israelíes y extranjeros, asistió al festival de música electrónica en el sur del país que culminó en una terrible masacre. Cuando Hirsch y sus amigos, en medio de la música, se dieron cuenta de que decenas de terroristas habían comenzado a dispararles indiscriminadamente, corrió junto con otros jóvenes hacia su coche para intentar huir, sólo para descubrir

que los terroristas, que habían planeado todos los detalles, les esperaban con armas largas en el estacionamiento. Hirsch y otros más corrieron a un refugio de bombas cercano y se encerraron para protegerse. Pero los terroristas estaban preparados con granadas y una tras otra granada intentaron asesinarlos. Cinco segundos tenían quienes estaban dentro para lanzar la granada fuera del refugio antes de que estallara. Sin embargo, varias granadas explotaron y los terroristas consiguieron abrir el refugio y disparar a los sobrevivientes. Hirsch perdió un brazo pero sobrevivió, y los terroristas lo llevaron secuestrado hacia Gaza. Esto lo sabemos porque una joven, enterrada bajo los cuerpos de los demás, sobrevivió al ataque. No se sabe si Hirsch está con vida. El sábado 7, Hirsch envió dos últimos mensajes a su madre "los amo" y "lo siento". Sus padres luchan en estos momentos con todas sus fuerzas para contar su historia a la comunidad internacional y traer a Hirsch a casa.

A tan sólo unos cuantos kilómetros, los terroristas llegaron a la casa de Ora (nombre ficticio) en el Kibbutz Kfar Azza, a quien conocí ayer en una visita a un hotel con refugiados y sobrevivientes. Ora, sus dos hijos y dos nietos lograron encerrarse en el refugio antibombas de su casa. Su tercer hijo murió en combate in-

terando detener a los terroristas que llegaron a las afueras de su casa. Ora y su familia estuvieron en el refugio por 36 horas, sin comida, sin agua, mientras afuera los terroristas intentaban derrumbar la puerta y comenzaron un combate con soldados que llegaron a rescatarlos. Por 36 horas, la familia de Ora resistió. Entendimos, me dijo, que para sobrevivir teníamos que actuar como una familia. "Mi hija e hijo se tumaron para proteger la manija de la puerta, una hora uno y otra hora otro. Mi nieta estaba a cargo de la comunicación con el exterior, a través de su celular. Yo no tenía la fuerza para ayudar a detener la puerta o la habilidad tecnológica para usar el celular, pero entendí que mi labor era ser una madre, una abuela, darles ánimos para que pudiéramos sobrevivir." Después de día y medio, un soldado logró pasarlos rápidamente hacia otra casa, pero los terroristas seguían adentro, así que el ejército derrumbó su casa, en la que había vivido por 45 años. Ora, de 70 años, se ha dedicado en la última década a ser una activista por la paz y a dirigir círculos de conversaciones entre israelíes y palestinos. No se cómo, me dijo, pero aún creo en la paz. Éstas son sólo dos de cientos de historias de civiles, de humanos, de padres, de madres, de hijos y hermanos. Éstas son historias que se tienen que contar.

Redacción

El Parlamento Europeo concedió el Premio Sájarov 2023 en Derechos Humanos a la joven kurda Mahsa Amini, quien fue asesinada a manos del régimen iraní, lo que desató las peores protestas contra el presidente Ebrahim Raisi.

Roberta Metsola, presidenta del Congreso de la Unión Europea (UE), resaltó el legado de la joven de 22 años de edad, pues su terrible crimen, por supuestamente no portar de manera adecuada el hiyab, según la llamada policía de la moral, detonó un gran movimiento por "la igualdad, la dignidad y la libertad" de las mujeres, sector sometido por la cultura musulmana en la región asiática.

LA JOVEN KURDA asesinada en Irán estuvo nominada junto a disidentes del gobierno de Daniel Ortega en Nicaragua y activistas en favor del aborto libre y seguro.

Eldato

Y dijo que uno de los grandes actos que provocó Amini, quien falleció el 16 de septiembre de 2022 tres días después de ser brutalmente golpeada bajo custodia de las autoridades, fue el lema "Mujer, Vida y Libertad", por el que hoy más mujeres alzan la voz y se atrevieron a desprenderse del velo en público y hasta quemarlo en rechazo al sometimiento durante las protestas fuertemente reprimidas y el que cada vez se oye más fuerte en esa región.

Al otorgar el galardón por la libertad de pensamiento y de conciencia, así como en respaldo a derechos humanos, que contempla un pago de más de 50 mil dólares, la funcionaria agregó que su "brutal asesinato" generó un punto de inflexión.

Precisó que ello aumentó los llamados a derrocar a líderes islámicos, un grito que, estiman, prevalecerá por años para

Su legado: el cántico "Mujer, Vida y Libertad"

Europa otorga el Premio Sájarov a Mahsa Amini

AMÁS DE UN AÑO del crimen de la joven kurda sometida por no llevar el hiyab correctamente el Parlamento regional reconoce el movimiento que detonó; ven un punto de inflexión en Irán desde ese "brutal asesinato"



567

Personas han sido ejecutadas por ese régimen en lo que va de 2023

DISIDENTES DEL RÉGIMEN IRANÍ protestan con fotos de Mahsa Amini en el extranjero, el año pasado.

MAHSA AMINI	
22 años	Joven de origen kurdo
Fue golpeada brutalmente por la policía de la moral el 13 de septiembre y luego de tres días en coma falleció bajo custodia del Gobierno por un supuesto paro respiratorio	

que ese régimen reconozca a las mujeres por lo que son y lo que valen. Sin embargo, el Parlamento recordó que las movilizaciones masivas que se extendieron por gran parte de esa nación también

provocaron la muerte de 500 personas y el arresto de más de 20 mil, así como decenas de ejecuciones públicas para amedrentar a quienes seguían en las calles en reclamo por la joven kurda.

Además, con dicho premio, que adquirió su nombre en homenaje al disidente político y Premio Nobel de la Paz en 1975 Andrei Sájarov, Europa encara a Teherán al reivindicar que respaldará la lucha de las mujeres y defensa por los derechos de ese sector ante el desafío que persiste contra el régimen, aunque a menor escala en la actualidad.

Y es que en Irán la represión no cesa, pues justo en el aniversario de la muerte de Amini su padre fue arrestado, además el mes pasado activistas denunciaron una agresión similar a la de la joven de origen kurdo.

La misma policía que trunció los sueños de Mahsa dejó en coma a una menor de edad el mes pasado; se dijo que fue golpeada al interior del Metro por no portar como es correcto la misma prenda, acto del que se deslindó el régimen al sugerir que fue hospitalizada tras sentirse mal en el transporte público.

Es la segunda en pactar acuerdo en Georgia

Abogada de Trump admite su culpa en intromisión electoral

SIDNEY POWELL, quien fuera del círculo cercano del exmandatario de EU, se declara responsable de seis cargos; negociación con fiscalía contempla 6 años de libertad condicional

Redacción

La abogada Sidney Powell se declaró culpable por el caso de interferencia electoral en Georgia que involucra al expresidente Donald Trump y a otros 17 cómplices y se convierte en la segunda en obtener un acuerdo para reducir las penas.

EL TAMBIÉN ABOGADO Chesebro es el único de los coacusados que tendrá un juicio por separado, pues fue de los que pidió un proceso acelerado.

Eldato

Mientras el magnate insiste en retrasar cada uno de los juicios que enfrenta, la exintegrante del equipo defensor del republicano reconoció ante la fiscalía estatal su responsabilidad en seis cargos por crimen organizado y actos intencionales

para interferir en los comicios, luego de que el magnate rechazara la derrota en 2020 y acusara, sin pruebas, un fraude.

La negociación de la legista de 68 años, quien promovió un juicio rápido igual que Kenneth Chesebro y fue representada por Barry Coburn, contempla una condena de seis años de libertad condicional, una multa por seis mil dólares, una restitución por daños de dos mil 700 dólares y una disculpa pública por escrito al estado por poner en duda su sistema y credibilidad, pues la originaria de Dallas impugnó, sin resultados, varias veces el proceso.

Además, se prevé que sus declaraciones, grabadas en video, se usen contra Trump y los otros coconspiradores, pues de acuerdo con el diario *The Washington Post* Powell cuenta con documentos que evidenciarían los planes en la materia, según la audiencia con el juez Scott McAfee.

Y es que la fiscalía buscará confrontarla con los otros coacusados para dar



LA ABOGADA y aliada de Trump, Sidney Powell, durante una audiencia ayer junto a su defensor, Barry Coburn.

indicios en torno a la culpabilidad del aspirante y favorito a la nominación del Partido Republicano por la Casa Blanca.

Se prevé que se le cuestione, bajo juramento, cómo se orquestaron la respuesta para intentar revertir el triunfo de Joe Biden, las teorías conspirativas que se discutieron para que el republicano siguiera en el poder y hasta la presunta manipulación de maquinarias electorales en el condado de Coffee con tal de justificar sus alegatos de un fraude en contra del entonces Ejecutivo, tema en el que su abogado intentó deslindarla de las presuntas irregularidades en Coffee, en torno a un acceso no autorizado al *software*, supuestamente para copiarlo.

Aunque Powell es la segunda persona en declararse culpable por este caso, un mes después de que lo hiciera el fiador Scott Hall –involucrado en los esfuerzos en favor de Trump en el mismo condado–, su caso adquiere mayor relevancia por la relación estrecha que mantenía con Trump al ser parte del círculo cercano de éste y una de las participantes de la reunión en la Oficina Oval dos semanas antes del asalto al Capitolio.

Pese a este posible revés contra el magnate y su equipo legal, el exmandatario evitó hablar del tema en redes sociales, mientras que uno de sus defensores descartó que ese acuerdo los obligue a cambiar su estrategia.

5

Años

de libertad condicional consiguió el primero en negociar con la fiscalía

23

De octubre

fue la fecha inicial para el juicio contra Trump y 19 coconspiradores

LA ÚNICA COMPETENCIA INFORMATIVA DE LA TELEVISIÓN

EL JUEGO DEL ACERTIJO

FINAL DE SEMANA

LUNES A VIERNES 4:30 PM

ELIGE LA MANO MÁS RÁPIDA

DANIEL JACOBO
ADN CONMIGO

MARCELA LECUONA
SÚBETE AL MAME

JUAN LECANDA
COTORREANDO LA NOTICIA

TV f d X i y u
deezer Spotify amazon alexa apple TV

adn40
SIEMPRE CONMIGO

Escalada en Oriente Medio

► **Corredor humanitario en Gaza.** Netanyahu permite hoy la entrada de ayuda por Rafah mientras prioriza los ataques contra la cúpula terrorista

Israel alerta de una guerra larga y dura contra Hamás

Amador Guallar
TEL AVIV
SERVICIO ESPECIAL



«**L**a ciudadanía israelí debe estar preparada para un esfuerzo prolongado. Entraremos en la Franja cuando sea operativamente favorable hacerlo. Para obtener resultados se necesita paciencia», según informaron ayer fuentes oficiales del Ejército israelí, confirmando que, de momento, la temida invasión a gran escala de Gaza está detenida, aunque no es descartable. «Esta guerra será larga, supondrá un gran coste, pero esto debe ocurrir», añadieron, mientras las tropas del Tsahal continúan concentrándose y realizan ataques quirúrgicos para acabar con el liderazgo de Hamás, con el objetivo de mermar tanto su capacidad para gobernar, como sus capacidades militares.

En este sentido, un ataque israelí mató ayer al jefe de las Fuerzas de Seguridad nacional del grupo palestino, Jihad Mheisen, mientras estaba en su casa con su familia, algunos de cuyos miembros perecieron en el ataque, aunque el número todavía no ha sido confirmado, según informó Hamás, cuya radio oficial también dio a conocer la muerte, en otro bombardeo israelí, de la única mujer miembro del liderazgo de los yihadistas, Jamila Abdallah Taha al Shanti, de 68 años, quien fue abatida en su casa en la ciudad de Gaza, y era la viuda de Abdel Aziz al Rantisi, uno de los miembros fundadores de Hamás, que murió durante un ataque israelí en el año 2004.

Según el comunicado radiofónico, «la mártir llevó una vida caracterizada por el desinterés y el sacrificio por el avance de la causa palestina. Ella jugó un papel decisivo en los esfuerzos parlamentarios, académicos, políticos,

interpretativos y educativos. Mientras lamentamos su pérdida, confirmamos nuestro compromiso de continuar en el camino que ella, y todos los justos mártires de nuestra nación, han abierto hasta que nuestra tierra bendita sea libre de la ocupación».

Mientras, a Israel siguen llegan-

do líderes internacionales para, en general, mostrar su apoyo al Gobierno del primer ministro, Benjamin Netanyahu. El último fue Rishi Sunak, su homólogo británico, quien se «solidarizó» con Israel y reconoció su «derecho a defenderse y a acabar con Hamás», indicó en la conferencia de

prensa que realizó en Jerusalén junto al líder hebreo. Asimismo, aseguró que «sabemos que estáis tomando las precauciones para reducir el número de víctimas civiles, mientras Hamás los pone en riesgo. El pueblo palestino también es su víctima», concluyó.

Por su parte, Netanyahu agra-

deció su visita y explicó que Israel necesita «apoyo continuo» para una «guerra larga». Luego citó a Winston Churchill, el líder británico que defendió Reino Unido durante la Segunda Guerra Mundial, diciendo que el ataque terrorista del 7 de octubre fue «nuestra hora más oscura, y la hora más oscura del mundo». Como respuesta, Sunak apostilló sentirse «orgulloso de estar aquí con usted, como su amigo, en el momento más oscuro de Israel. Estaremos con su pueblo. Y también queremos que ganen», añadió. Una vez terminada la visita relámpago a Israel, el «premier» británico continuará su viaje por la región con una parada en Arabia Saudí, según confirmó el Gobierno de Reino Unido, para reunirse con diversos líderes árabes.



En lo que respecta a la Franja de Gaza, donde el calvario de los desplazados aumenta cada día debido a la falta de comida, medicinas y agua, todavía están a la espera de la apertura del paso de Rafah, entre el territorio palestino y Egipto, donde los camiones con toneladas de ayuda, la cual diversas organizaciones internacionales han tildado de insuficiente, ya están preparados para entrar en el día de hoy, si las carreteras dentro de territorio palestino son reparadas, y casi dos días después del pacto entre Israel, Egipto y EE UU para abrir un corredor humanitario que el presidente, Joe Biden, anunció durante su visita el miércoles en Tel Aviv.

Ese mismo día, el inquilino de la Casa Blanca había asegurado que el presidente egipcio, Abdel Fattah al Sisi, estaba de acuerdo

en «dejar pasar hasta 20 camiones para empezar», después de que, recientemente, el líder egipcio insistiera en que su país «no cerró» la frontera, sino que se vieron obligados a ello por los diversos ataques aéreos israelíes en el lado palestino del cruce de Rafah. «Por eso tuvimos que clausurarlo», añadió. Allí, según un testigo citado por la agencia AFP, hay al menos «150 camiones que están a la espera». No obstante, mientras la diplomacia da pasos lentos, el sufrimiento en Gaza no deja de crecer, y esas ayudas parecen pírricas al compararlas con lo requerido sobre el terreno, donde hay más de un millón de desplazados. Según el jefe humanitario de Naciones Unidas, Martin Griffiths, «se necesitan unos 100 camiones por día para satisfacer las necesidades».

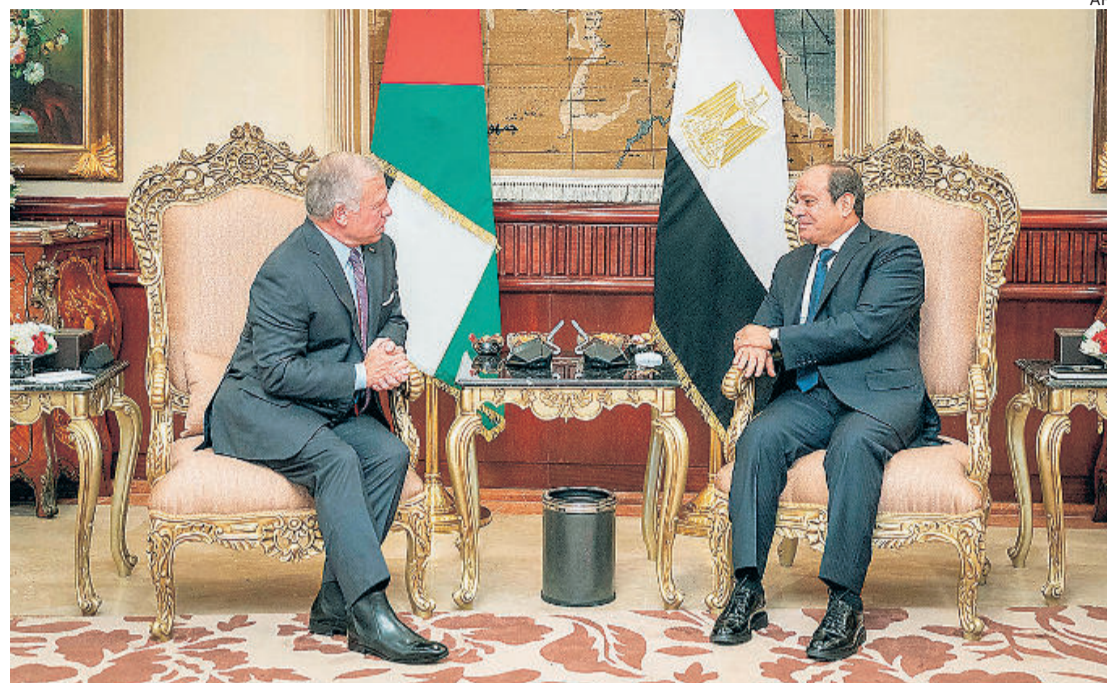

El rey de Jordania, ayer, junto al mandatario egipcio en El Cairo

Egipto y Jordania advierten de una «catástrofe» regional

► El rey Abdalá II y Al Sisi rechazan acoger a refugiados palestinos pese a la crisis humanitaria

Antonio Navarro. RABAT

Un día después de la cumbre frustrada entre los líderes de Estados Unidos, Egipto, Jordania y la Autoridad Palestina –suspendida al trascender la noticia del bombardeo de un hospital de Gaza–, el rey Abdalá II y el presidente Al Sisi se reunieron ayer en El Cairo para abordar la situación en Oriente Próximo en medio de un estado de efervescencia contra Tel Aviv y Washington en la calle árabe y del riesgo de la extensión de la violencia a toda la región.

A la conclusión del encuentro, medios egipcios anunciaban la participación de 12 países –entre ellos España, Francia, Italia, Grecia, Arabia Saudí, Turquía, Egipto, Emiratos y Palestina– en la cumbre internacional para la paz convocada este sábado en El Cairo y aseguraban que, tras la conversación mantenida el miércoles entre Al Sisi y Biden, hoy será abierto por primera vez el paso de Rafah entre el Sinaí y Gaza con objeto de permitir la entrada de ayuda. Camino de regreso a Es-

tados Unidos tras su encuentro con las autoridades israelíes en Tel Aviv, Biden había anunciado la entrada de hasta 20 camiones de ayuda en la Franja, cuya población –que supera los 2,3 millones– lleva sin poder disponer de alimentos y agua desde hace más de diez días por mor del bloqueo decretado por Tel Aviv.

La mini cumbre celebrada ayer en El Cairo entre el presidente de Egipto y el rey de Jordania –los dos países firmaron en 1979 y 1994 respectivamente sendos acuerdos de paz con Israel– sirvió, entretanto, para constatar que ni el mandatario egipcio ni el monarca hachemita están dispuestos a dejar entrar en su territorio a un solo refugiado palestino. Ambos líderes se limitaron a condenar el «castigo colectivo» de palestinos en Gaza «con el asedio, el hambre y el desplazamiento» y advirtieron del peligro de una «catástrofe regional» en las próximas fechas. «Si la guerra no para, abocará a la región entera la catástrofe», afirmó, en una línea similar a la manifestada en fechas pasadas, el rey Abdalá II de Jordania.

António Guterres pide un alto el fuego mientras siguen las protestas a favor de Palestina y Hamás

Mientras, también en El Cairo, el secretario general de Naciones Unidas António Guterres –tras reunirse con el ministro de Exteriores egipcio Sameh Shoukri– pedía «un alto el fuego humanitario inmediato» en la Franja. «Gaza necesita ayuda a gran escala y de forma sostenida», aseguró Guterres. El máximo responsable de Naciones Unidas pidió además a Hamás la liberación de los rehenes que secuestró el 7 de octubre y a Israel que permita el acceso sin restricciones de la ayuda. Por su parte, el presidente chino, Xi Jinping, prometió trabajar con Egipto para rebajar la escalada.

La situación siguió siendo ayer de máxima tensión en las calles de Beirut, El Cairo y Amán, donde se registraron nuevas concentraciones en rechazo de la operación israelí en Gaza. Pero la situación más grave se sigue produciendo en Cisjordania, donde las fuerzas israelíes habían detenido, al cierre de esta edición a más de 800 personas (entre las arrestadas ayer figuraba un portavoz de Hamás en el territorio) desde el inicio de la cadena de ataques terroristas perpetrada por los yihadistas hace casi dos semanas. 70 palestinos han perdido asimismo la vida como resultado de las operaciones anti-terroristas israelíes o tiroteos perpetrados por colonos judíos en Cisjordania.

Nuevo cruce de misiles con Hizbulá

► Las fuerzas israelíes informaron ayer de que han atacado de nuevo objetivos en el sur de Líbano en respuesta al lanzamiento de una veintena de cohetes desde territorio libanés contra Israel. Las Fuerzas de Defensa de Israel (FDI) indicaron que los lanzamientos en cuestión han hecho saltar las sirenas de alerta antiaérea en varias localidades del norte del país, si bien ha logrado identificar los cohetes. Así, ha confirmado que en un primer momento al menos cinco de ellos han caído en espacios abiertos, mientras que un sexto proyectil ha sido interceptado. Además, ha ordenado a los residentes de Rosh Hanikra y Hanita a encerrarse en sus viviendas para evitar víctimas. Posteriormente, se ha registrado la caída de un cohete en Kiryat Shmona, donde al menos dos personas resultaron heridas, según la prensa israelí.

Los camiones aguardan en la frontera entre Gaza y Egipto, ayer



Mahsa Amini, premio Sájarov del Parlamento Europeo

► «Que sirva de tributo a los valientes que lideran el cambio en Irán», dice Metsola

M. Arroqui. BRUSELAS

El Parlamento Europeo ha decidido conceder el premio Sájarov a la libertad de conciencia a Mahsa Amini, la joven que fue asesinada el 16 de septiembre del año pasado a manos de la policía iraní por no llevar adecuadamente colocado el velo islámico. «Que nuestro premio sirva de tributo a las mujeres y hombres valientes que pese a la creciente presión lideran la lucha por el cambio en Irán», aseguró la Presidenta de la Eurocámara, Roberta Metsola, tras anunciar el premio. «El Parlamento Europeo les oye y está a

su lado», subrayó. Amini tenía tan solo 22 años cuando fue arrestada por la policía de la moral islámica y acabó muriendo tres días después tras haber sido golpeada tras la detención, si bien el régimen de los ayatolás intentó disfrazar su asesinato al asegurar que la joven había sufrido un repentino empeoramiento de

su estado de salud. Su muerte desencadenó manifestaciones masivas de mujeres con el lema «Mujer, Vida y Libertad» que fueron contestadas por el régimen islámico con una terrible represión que ha hecho que muchas manifestantes se encuentren ahora mismo en prisión y que han ocasionado la muerte de 500 personas y cerca de 20.000 detenidos. Cuatro manifestantes acabaron siendo ejecutados.

La activista iraní Narges Mohammadi ha sido también galardonada con el premio Nobel de la Paz de 2023 como una de las mayores defensoras de los derechos humanos en Irán. Recibirá su galardón en la prisión de Evin, donde cumple una condena de 10 años al haber sido acusada de

«difundir propaganda contra el Estado». Aunque Mohammadi había sido arrestada con anterioridad por luchar a favor de los derechos de las mujeres, continúa su lucha en la cárcel tras la muerte de Amini y las protestas en el país a través de sus artículos. El Parlamento Europeo ha anunciado estar orgulloso de conceder este premio y de estar «al lado de los valientes que continúan luchando por la igualdad y la dignidad».

La UE decidió responder a esta oleada represiva contra las protestas en defensa de las mujeres con sanciones contra personalidades y entidades relacionadas

con la represión. Unos castigos que se unen los impuestos por el programa de enriquecimiento de uranio y por haber suministrado drones a Rusia para ser utilizados en la guerra de Ucrania.

La candidatura del movimiento de mujeres en Irán ha superado en la votación final a tres

activistas a favor del aborto libre, seguro y legal: la polaca Justina Wydrzynska, la salvadoreña Morena Herrera y la estadounidense Colleen McNichols, y la de la defensa de los Derechos Humanos en Nicaragua en la figura de Vilma Núñez de Escorcía y del obispo Rolando José Álvarez Lagos.

El premio Sájarov a la Libertad de Conciencia fue concedido por primera vez en 1988 a Nelson Mandela y Anatoli Marchenko en honor al físico ruso Andrei Dimitrievich Sajarov, Premio Nobel de la Paz en 1975 que inventó la bomba de hidrógeno soviética pero que después, arrepentido, intentó concienciar al mundo contra la carrera armamentística.



La joven iraní, Mahsa Amini



El ministro de Exteriores ruso, Sergei Lavrov, junto al dictador norcoreano, Kim Jong Un, ayer

Lavrov ensalza el respaldo de Corea del Norte a Rusia

► Se reúne con Kim en Pyongyang y ambos condenan la «peligrosa» política de EE UU en la región

M. Sánchez-Cascado. HONG KONG

El ministro de Exteriores ruso, Sergei Lavrov, agradeció a Pyongyang su apoyo a la invasión rusa de Ucrania durante su visita a Corea del Norte. Este viaje se produce una semana después de que EE UU anunciara que Pyongyang ha suministrado material bélico a los rusos. Tras una cumbre de una hora con el líder norcoreano Kim Jong Un, Lavrov aseguró que la relación con este país ha alcanzado un «nuevo nivel estratégico cualitativo». Se trata pues de una gira que ha alimentado las especulaciones sobre la posibilidad de que Moscú quiera renovar los acuerdos armamentísticos con los norcoreanos o ampliar acuerdos anteriores de suministro de tecnología militar, suscitando gran preocupación en Occidente. Asimismo, se espera que esta visita de dos días sienta las bases para un futuro viaje al país de Putin, que fue invitado por Kim.

El ministro ruso celebró el 75 aniversario del establecimiento de relaciones diplomáticas entre ambas naciones y afirmó que el apoyo inquebrantable mutuo y la solida-

dad se basan en sus tradicionales relaciones amistosas. «Corea del Norte es un auténtico Estado soberano independiente, que defiende firmemente su soberanía y seguridad sin ceder a ninguna presión de EE UU y Occidente», declaró Lavrov. En su discurso defendió el respaldo mostrado hacia Rusia por los norcoreanos: «Valoramos mucho su apoyo sin ambigüedades y basado en principios a las acciones de Rusia, en relación con la operación militar especial en Ucrania», recalzó, según la agencia RIA Novosti. «Somos plenamente conscientes de que muchos países de todo el mundo comparten opiniones y valoraciones similares, pero solo unos pocos países declaran explícitamente su solidaridad con Rusia y pueden expresarla abiertamente», defendió Lavrov.

Dejando a un lado los halagos, el mandatario ruso no escatimó en arremeter contra lo que calificó de «peligrosa» política estadounidense hacia Corea del Norte. «Al igual que nuestros amigos norcoreanos, estamos seriamente preocupados por la intensificación de la actividad militar de EE UU, Japón y Corea del Sur en la región y por la política de Washington», declaró a los periodistas. «Nos oponemos a esta línea poco constructiva y peligrosa», dijo, añadiendo que EE UU estaba colocando «infraestructuras estratégicas, incluidos elementos nucleares» en la región, sin dar más detalles.

Ante la serie récord de pruebas

armamentísticas llevadas a cabo por Pyongyang este año, Seúl ha reforzado su relación en materia de seguridad con su aliado tradicional, EE UU, y ha entrado en un acuerdo trilateral de defensa que también incluye a Japón. Entretanto, Seúl y Washington han realizado maniobras militares conjuntas con aviones furtivos avanzados y medios estratégicos estadounidenses, mientras que un submarino nuclear estadounidense recaló en julio en un puerto surcoreano por primera vez en décadas. Además, un bombardero B-52 capaz de transportar carga nuclear se encuentra en el aeropuerto de Cheongju –a unos 100 km al sur de Seúl– para participar de un ejercicio aéreo conjunto, siendo la primera vez que aterriza en el país, desde el año 2000. Lavrov afirmó que Moscú, Pekín y Pyongyang están «intentando proponer de forma constructiva vías para evitar la escalada de tensiones» en la región. «Estamos a favor de un proceso de negociación regular sobre cuestiones de seguridad en la península coreana, sin condiciones previas», declaró el ministro ruso.

Su misión se produce pocos días después de que EE UU diera la voz de alarma y acusara a este país de enviar munición a Rusia para reforzar sus capacidades militares en el frente ucraniano. La Casa Blanca declaró que Pyongyang ha enviado más de 1.000 contenedores de material militar y municiones a Rusia.

EFE



Nicolás Maduro se reúne con su hijo en el Palacio de Miraflores

e injerencistas. «No somos chantajeables ni condicionables. Firmamos un acuerdo y respetamos es lo que allí está escrito. Se intenta crear una matriz sobre cosas que no están contenidas en el acuerdo», apuntó.

Por otra parte, el régimen chavista excarceló a cinco presos políticos la noche del miércoles, y se esperan más liberaciones, según confirmó el jefe negociador de la oposición, Gerardo Blyde al recibir a las afueras de El Helicoide, un centro de tortura de la policía política venezolana, a Roland Carreño, un periodista detenido hace tres años por pertenecer a un partido opositor.

Los otros beneficiados fueron el exdiputado Juan Requesens, que había sido detenido en 2018; Marco Antonio Garcés Carapaica, arrestado en 2020 cuando acompañaba a un marine estadounidense; Mariana Barreto, detenida por denunciar irregularidades en el suministro de gasolina; y Euriel Rincón, funcionaria del Ministerio de Defensa acusada de traición a la patria por posar en una foto junto a un político opositor.

En las negociaciones, la oposición ha requerido del gobierno la liberación de unos 320 detenidos por razones políticas y el cese de la persecución para evitar nuevos encarcelamientos.

El paquete de licencias aprobado por Estados Unidos se suma a la emitida el mismo martes que autorizó a la empresa Shell a operar hasta 2025 el campo Dragón, una zona de exploración gasífera conjunta en la frontera marítima entre Venezuela y Trinidad y Tobago. Se permitirá a la compañía la extracción y exportación del combustible y el pago por parte de Puerto España a Caracas de su parte de ingresos en cualquier moneda o en ayuda humanitaria.

Por otra parte, las negociaciones directas entre Estados Unidos y Venezuela también generaron que llegara a Caracas el primer vuelo directo con venezolanos deportados, que partió desde Texas. Unas 125 personas fueron llevadas a su país, y recibidas por cuerpos policiales. La migración venezolana representa alrededor del 40% de los ingresos irregulares por la frontera sur de Estados Unidos registrados en el último año.

Por último, este fin de semana se celebrarán las primarias de la oposición en las que Corina Machado se perfila como la favorita para hacerse con la nominación.

Víctor Amaya. CARACAS

A Nicolás Maduro se le acaba la excusa de «las sanciones imperialistas» para justificar las fallas en su gestión de gobierno en Venezuela. La tarde del miércoles el Departamento del Tesoro emitió sendas licencias que permitirán, durante seis meses prorrogables, que el Estado venezolano pueda ingresar dinero fresco de fuentes legítimas. Estados Unidos ha decidido autorizar transacciones con la estatal Petróleos de Venezuela, lo que efectivamente regresa a la empresa al mercado global de crudo y gas. De igual forma, se permite ahora la comercialización de oro venezolano en mercados oficiales, la negociación de bonos de deuda en el mercado secundario y las operaciones financieras por parte del Banco Central de Venezuela.

Hasta ahora, y durante casi cuatro años, todas estas operaciones estaban impedidas por sanciones económicas sectoriales de Estados Unidos, que comenzaron a aplicarse durante la Administración de Donald Trump. Desde entonces, se había detectado que mercados no estadounidenses

Estados Unidos alivia las sanciones a Maduro

► El régimen chavista a cambio pone en libertad a cinco presos políticos, entre ellos un diputado y un periodista crítico

también evitaban negocios con el régimen de Maduro para evitar sanciones secundarias y relacionarse con una administración «manchada» por esas medidas.

La decisión de Washington respondió así al acuerdo parcial firmado en Barbados el martes entre el Gobierno de Maduro y la oposición venezolana, que implica un mejoramiento de condiciones políticas y electorales de cara a las presidenciales de 2024. El documento suscrito con la mediación de Noruega, establece que los comicios serán en el segundo semestre del año próximo y con observación internacional de la Unión Europea, el Centro Carter, un panel de expertos de la ONU y la Unión Africana.

Estados Unidos ha dicho que las licencias podrían ser modificadas

o revocadas si el régimen venezolano no cumple los compromisos electorales adquiridos en Barbados. También dejaba claro que las demás restricciones, incluyendo sanciones personales, se mantienen vigentes.

En paralelo, el secretario de Estado Antony Blinken emitió un comunicado más específico afirmando taxativamente que su país espera que antes del 30 de noviembre exista una ruta clara para liberación de presos políticos y detenidos estadounidenses en Venezuela, y la resolución del problema de inhabilitaciones de todos los candidatos opositores.

Ayer, el jefe de la delegación negociadora del chavismo, Jorge Rodríguez, respondió diciendo que los mensajes de la administración norteamericana son inaceptables

Claves

► El Gobierno venezolano y la oposición firmaron el martes un acuerdo en Barbados para celebrar elecciones en la segunda mitad de 2024.

► El acuerdo contó con la mediación de Noruega y con la observación de la Unión Europea, de la ONU, del Centro Carter y la Unión Africana.

► Tras este avance electoral, EE UU levantó el veto la empresa estatal Petroleros de Venezuela que podrá acudir a los mercados.



ARTÍCULOS DE OPINIÓN, VIDEOBLOGS, EXCLUSIVAS Y MÁS...

LA RAZÓN

CULTURA

AGENDA CULTURAL Y ARTÍSTICA

VIERNES 20.10.2023

contextos@razon.com.mx Tel. 55-5260-6001

Subastan carta firmada por Colón

EN LA MISIVA fechada en 1493 relató en cuatro hojas los descubrimientos tras su primer viaje a América. Se la envió a Gabriel Sánchez, "Tesorero de Fernando e Isabel (los Reyes Católicos)". Fue vendida por la casa Christie's en Nueva York por 3.92 mdd.

El libro *El lado B de la cultura* vol. 2 de Julia Santibáñez es una obra que aborda la cultura desde una perspectiva feminista y que incluye historias de mujeres que han sido tachadas de "chifladas".

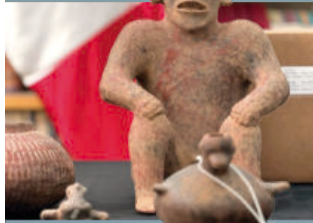

Institución de EU regresa piezas prehispanicas. La Escuela de Investigaciones Avanzadas, ubicada en Santa Fe, Nuevo México, devolvió 60 figuras de origen mexicano que llegaron a sus instalaciones entre 1941 y 1972, varias a través de un coleccionista privado. Al desconocer con certeza la procedencia lícita de éstas determinó entregar estos importantes objetos a nuestro país, se informó ayer a través de un comunicado.

Se detalló que los bienes provienen del Altiplano Central mexicano, otros de Oaxaca y Nayarit, así como de las regiones occidental y norte, y datan de entre los años 200 a.C., y 1200 d.C. El Consulado en Albuquerque recibió las piezas y se espera que en próximas fechas sean repatriadas a nuestro país para su entrega al Instituto Nacional de Antropología e Historia (INAH), agregó la Secretaría de Cultura.

Por Adriana Góchez
adriana.gochez@razon.com.mx

Después de la publicación de *El lado B de la cultura: codazos, descaño y adulterio en el México del siglo XX*, donde la escritora Julia Santibáñez presentó tras bambalinas a 50 artistas, ahora vuelve a mostrarnos otras aristas de la vida cultural del país en una segunda parte en la que recorremos desde Avándaro, la Matanza del 68, la lucha libre, el mítico Bar 9 y hasta los célebres salones de baile, pero también las luchas de la comunidad LGBT+ y las feministas mucho antes del movimiento #MeToo.

"Me interesan esos años, de los 20 a los 70, que son los que abarca el libro, porque nos explican dónde estamos parados hoy. Muchas veces las y los jóvenes dicen 'nosotros logramos', sí en parte, pero esas luchas vienen de muchas décadas atrás, siglos, uno de los capítulos es 'Feministas mucho antes del #MeToo', mujeres que hace 100 años estaban reivindicando que no querían ser objeto de los hombres, que no eran musas sino creadoras", señaló a *La Razón* Julia Santibáñez, también directora del suplemento *El Cultural*.

El lado B de la cultura vol. 2 (Reservoir Books, 2023) inicia con el

recordado festival Avándaro, que en su momento fue juzgado para criminalizar a una juventud que en esos momentos clamaba libertades. La escritora vuelve a mirar ese suceso, pero desde diversas perspectivas, una de ellas la política, en 1971 Carlos Hank González era el gobernador del Estado de México, donde tuvo lugar el evento, aspiraba a la Presidencia al igual que el entonces secretario de Gobernación, Mario Moya Palencia.

"En su momento se le juzgó de una manera muy dura al festival y a la juventud, a la vuelta de los años hoy lo vemos como un evento cultural muy importante dentro de la juventud mexicana", resaltó.

Presentación del libro

CUÁNDO: viernes 20 de octubre
DÓNDE: Foro Salvador Allende, de la FIL Zócalo
HORARIO: 15:00 horas
PARTICIPAN: Julia Santibáñez, Héctor de Mauleón y Luisa Iglesias

Para Santibáñez, en el siglo XX hubo dos grandes momentos de la juventud mexicana, Avándaro, en el aspecto cultural; y el 68, como formador de conciencia, aunque doloroso.

"La lectura de los años nos permite ser más críticos de la crítica; me hacen gracia las cabezas de los periódicos, cómo condenaban el asunto; hoy decimos había un tema político. Mucho de lo que estamos viviendo viene del 68 y 71 con sus consecuencias negativas y positivas", afirmó la también autora de *Coser con tu nombre* (2007).

Varios de los 50 capítulos del libro los dedica a las mujeres: Aurora Reyes, Enriqueta Ochoa y Katy Jura-



El lado B de la cultura vol. 2
AUTORA: Julia Santibáñez
EDITORIAL: Reservoir Books
AÑO: 2023

do, además de madres que vivieron la pérdida de un hijo, entre ellas, Angelina Beloff y Pita Amor. Sin dejar de lado la lucha feminista y a las que han sido tachadas de "chifladas".

"En general, la locura es una manera de descalificar a la persona, de decir está loca o está loco y ya con eso no hay nada que pueda decir o hacer para que se le reivindique. Ha sido lo que ha ocurrido con las mujeres y en particular con mujeres artistas", comentó.

Agregó que si bien hubo quienes sí tuvieron un desequilibrio mental como Alcira Soust Scaff, hubo otras "a las que nada más se les colgó el título, porque era más fácil desacomodarlas del lugar, Lupe Marín, Nahui Ollin, Pita Amor, Elena Garro. Me fui encontrando con que es más fácil poner estas etiquetas a las mujeres rijosas, que tienen un dolor muy profundo, que no se ajustan a la sociedad", añadió.

Si bien en *El lado B de la cultura* vol. 2, que presenta hoy a las 15:00 horas en la Feria Internacional del Libro del Zócalo, se enfoca en el México del si-

EL PERIODISMO cultural, los medios impresos y digitales tenemos que abrirnos a todo lo que está pasando y le interesa a la gente, no hay otra manera de seguir siendo relevantes, adivinar qué viene en el futuro"

Julia Santibáñez
Escritora y poeta

glo XX, la autora espera que en el momento actual quienes hacen periodismo cultural observen esas otras aristas de la cultura y los cambios que en esta época se están dando para documentarlos.

"Nos urge, creo que si no lo hacemos, si no abrimos el espectro, ampliamos nuestro abanico de escucha, nos vamos a quedar completamente fuera

de lo que viene, porque los límites, los márgenes que se habían trazado por siglos se están rompiendo, las fronteras se están difuminando, no sólo las de los países, de las lenguas, de los géneros literarios, sino también ocurre con las fronteras sexogenéricas.

"El periodismo cultural, los medios impresos y digitales tenemos que abrirnos a todo lo que está pasando y le interesa a la gente, no hay otra manera de seguir siendo relevantes, adivinar qué viene en el futuro. Me parece retador y fascinante que podamos enfrentarnos a tantos cambios y tomarle el pulso desde el periodismo cultural", concluyó.

LA AUTORA, en una fotografía de archivo.



Foto: Especial

Presentación en la FIL del Zócalo

RECORRE EL MÉXICO DEL SIGLO XX,

DESDE AVÁNDARO HASTA LA LUCHA LIBRE

LA ESCRITORA Julia Santibáñez publica la segunda parte de *El lado B de la cultura*; "me interesan los años que abarca el libro, de los 20 a los 70, nos explican dónde estamos parados hoy", afirma

51 ARTE SIN FRONTERAS
CERVANTINO 2023

LA COMPAÑÍA arriba este sábado con *Amelia y el viaje inesperado* sobre una niña que huye de la guerra; "hablamos de la violencia, del narco", dice Sarina Pedroza

Por Adriana Góchez
adriana.gochez@razon.com.mx

Durante 12 años la compañía sonoreense Lormiga Títeres se ha dedicado a impulsar que cada vez más haya infancias plenas y felices, a través del teatro y de proyectos alternos que abordan temáticas que pueden resultar complejas y dolorosas, como la guerra, la violencia, el narcotráfico y la migración, pero en las que también incorporan un mensaje de esperanza para aquellas niñas y niños que puedan estar viviendo estas situaciones.

"En Lormiga Títeres no solamente son obras de teatro, son estrategias para un fin común, que es tener infancias plenas y felices, eso abarca desde proyectos editoriales, obras de teatro, paseos escolares, pláticas con maestros, hasta cursos y talleres en la escuela de títeres", explicó en entrevista con *La Razón* la titiritera Ailin Ruiz.

En esta ocasión, la agrupación lleva a las infancias del Festival Internacional Cervantino (FIC) la puesta *Amelia*

Se presenta en el Cervantino

LORMIGA TÍTERES IMPULSA QUE HAYA INFANCIAS PLENAS

PASÓ EN 1937 (la Guerra Civil en España) y se sigue repitiendo, desde todos los tiempos las infancias han sido afectadas por estos conflictos, por cuestiones económicas. Hay que cuidar a las infancias en cualquiera que sean los contextos

Ailin Ruiz /Codirectora de la compañía

y *el viaje inesperado*, que sigue a una niña que tiene que huir de la guerra sin saberlo, cree que tomará unas "vacaciones secretas".

Aunque la historia se sitúa en la Guerra Civil en España, cuando 456 niñas y niños escapaban por barco con rumbo a México, la obra refleja lo que enfrentan las infancias en cualquier conflicto armado.

"Es un pretexto para hablar del tema, nos pareció más fácil abordar un hecho histórico, pero que sabemos que sucede y está ocurriendo, vemos lo de la guerra de Israel, nosotras también ubicándonos en la frontera con Estados Unidos vemos eso, no sola-

mente hablamos de la guerra, sino de la violencia, del narcotráfico, de la vulnerabilidad social, económica, las infancias que se han tenido que desplazar obligatoriamente, mostrar ese lado es importantísimo", comentó a este diario Sarina Pedroza, quien está a cargo de la dirección y dramaturgia de la puesta, en la que también participa como titiritera.

Ailin Ruiz espera que la obra inicie una conversación en las casas de los infantes que acudan a verla, que puedan despejar todas sus dudas. "Es un buen momento para explicarles a las infancias, porque a veces se evita este tema", apuntó la artista.

Amelia...
CUÁNDO: 21 de octubre
DÓNDE: Teatro Cervantes
HORARIOS: 12:00 y 17:00

Durante la función, el público escuchará todo el tiempo un *track* en el que no dejan de sonar las sirenas de las ambulancias o aviones cayendo.

Amelia y el viaje inesperado tendrá dos funciones el próximo sábado en el Teatro Cervantes, en Guanajuato, como parte del FIC, una será a las 12:00 horas y la segunda a las 17:00.



LAS ARTISTAS, durante una de las funciones.

Foto: Lormiga Títeres

EL ESCRITOR peruano, en 2021, en la CDMX.



Le dedico mi silencio
AUTOR: Mario Vargas Llosa
EDITORIAL: Alfaguara
AÑO: 2023

Foto: Cuartecuro

Mario Vargas Llosa anuncia retiro, tras 60 años

Por Carlos Olivares Baró
carlosolivaresbaro@hotmail.com

EL PREMIO NOBEL de Literatura 2010, Mario Vargas Llosa (Perú, 1936), anuncia su retiro total de la creación literaria, tras 60 años de ininterrumpida faena con la palabra. Mientras, el próximo 28 de octubre, la editorial Alfaguara pone en circulación en todos los países de habla hispana la que sería su última novela, *Le dedico mi silencio*, fábula que narra los avatares de un peruano ilusionado con un país unido por la música, pero que pierde la razón en los intentos de escribir un texto impecable que ponga de manifiesto esa posibilidad.

Ha trascendido que esta nueva narración está dedicada a su exesposa —prima y madre de sus tres hijos—, Patricia Llosa; la trama acontece en los años iniciales de la década de los 90, cuando la presencia del grupo terrorista Sendero Luminoso desestabilizaba y fracturaba a Perú.

"Terminé el borrador de *Le dedico mi silencio* el abril del 2022 y comencé a corregirlo en mayo, no escribiré más novelas. Ahora, me gustaría escribir un ensayo sobre Sartre, que fue mi maestro de joven. Será lo último que escribiré", ha confirmado el autor de la célebre novela *La ciudad y los perros* (Premio Biblioteca Breve, 1962).

Vargas Llosa, durante más de 60 años, ha desarrollado una intensa labor como narrador, conferencista, dramaturgo y ensayista con libros publicados en todo el orbe, los cuales pueden verse como una suerte de autobiografía literaria y política de un hombre crítico de su tiempo movido por una desbordada pasión intelectual.

Se retira de los espacios literarios una figura legendaria, quien además del Nobel de Literatura, ha recibido trascendentes reconocimientos: Gran Collar de la Orden del Sol del Perú (2023), Premio Príncipe de Asturias de Letras (1986) y Premio Miguel de Cervantes (1994), entre otros.

Sociedad Artística Sinaloense
presenta el estreno en México:

EL COJO DE INISHMAAN

De Martin McDonagh
Dirección: Fernando Bonilla

JUAN CARLOS BEYER, SERGIO ZURITA, ALDO ESCALANTE, SOFÍA ALVAREZ, MERAQUI PRADIS, TINA FRENCH, GABRIELA MURRAY, DAVID JUAN OLGUÍN ALMELA, DEMETRIO BONILLA

Traducción: LORENA MAZA - Escenografía e iluminación: SERGIO VILLEGAS - Vestuario: JERILDY BOSH
Música: JORDI BACHLUSH - Maquillaje y Caracterización: MARICELA ESTRADA - Fotografía y video: TRAGALUZ
Producción general: LEONOR QUIJADA FRANCO, SOCIEDAD ARTÍSTICA SINALOENSE "SAS"

CORTA TEMPORADA 2023
28 DE SEPT. AL 4 DE NOV.
Teatro Rafael Solana, Coyoacán, CDMX
Sólo 18 funciones (Jueves, viernes y sábado)

Producción nacional de teatro realizada con el estímulo fiscal del artículo 190 de la LISR (EFARTE).

Boletos en **ticketmaster.com.mx**

667 101 5760 sas.org.mx SAS EFIARTES Coppel Fundación Coppel LG

DESFILE

MÚSICA/CINE/TV/STREAMING

VIERNES 20.10.2023
Tel. 55-5260-6001

Premios Platino vuelven a México

LA UNDÉCIMA edición de los galardones tendrá lugar en el Teatro Gran Tlachco Xcaret, en la Riviera Maya, anunciaron ayer los organizadores en un comunicado. Las distinciones alternarán entre este lugar y Madrid, entre los años 2024 a 2027.



FILMOGRAFÍA DESTACADA



Barbie
2023



El irlandés
2019



El lobo de Wall Street
2013



Biutiful
2010



Babel
2006



Amores perros
2000

Cuarta colaboración con el director

RODRIGO PRIETO: SIEMPRE ES EMOCIONANTE TRABAJAR CON SCORSESE

A DIEZ AÑOS de haber trabajado por primera vez con el realizador, se une nuevamente a él en *Los asesinos de la luna*; presenta la cinta el lunes en el Festival de Morelia

Por Jonathan Esliu
colaboradores@razon.com.mx

Después de 35 años en la industria cinematográfica, Rodrigo Prieto se ha convertido en un referente para el séptimo arte hecho en México y el cine a nivel mundial gracias a lo hecho en películas como *Amores perros*, *Secreto en la montaña* y, recientemente, *Barbie*. Su talento lo llevó a conocer a Martin Scorsese hace más de una década y tras colaborar juntos en *El lobo de Wall Street*, *Silencio* y *El irlandés*, vuelven a hacerlo en *Los asesinos de la luna*.

RODRIGO PRIETO fue nominado a Mejor fotografía por su trabajo en *Brokeback*, del realizador And Lee; además del *El irlandés* y *Silencio*, éstas dos últimas de Martin Scorsese.

Eldato

“Tenemos una relación con un nivel de confianza que ha ido creciendo, para mí siempre es emocionante trabajar con Scorsese, cuando fue la primera vez con *El lobo de Wall Street* yo no me la creía, de pronto vas a conocer a Martin Scorsese y luego resulta que no sólo es eso, sino que además vas a trabajar con él”, comentó recientemente el director de fotografía.

Rodrigo Prieto fue una pieza importante en el equipo de *Los asesinos de la luna*, thriller criminal que muestra lo sucedido cuando se descubre petróleo en la Oklahoma de los años 20 en las tierras de la nación Osage y los nativos americanos comienzan a ser asesinados. En esta ocasión, el mexicano retrató los escenarios en los que se desarrolla la historia protagonizada por Leonardo DiCaprio, Robert De Niro y Lily Gladstone, además de permitimos apreciar a fondo cada expresión a través de su lente.

“El proceso creativo fue evolucionando, evidentemente planificamos todo lo que había que hacer, pero como el mismo guion iba cambiando, todo el proceso



Foto|Carlos Mora|La Razon

ALGO QUE DISFRUTO mucho de trabajar con él (Scorsese) es que discutimos muy a fondo sobre el significado de cada emplazamiento y él me explica qué es lo que él quiere decir con si se mueve o no se mueve la cámara, ser parte de todo esto con él para mí es muy emocionante”

Rodrigo Prieto / Cinefotógrafo

de cómo visualizar la película también fue cambiando y fue probar cosas e ideas, eran miles de ideas que estábamos explorando y ese proceso es muy emocionante y muy bonito, porque justamente es sobre saber qué significa una imagen”, contó acerca de cómo trabajó en este filme.

“En esta película sí fue un proceso que continuó hasta el último día, no fue algo de solamente preproducción y ya quedamos, sino de todo el tiempo así como se seguía reescribiendo el guion. Llegaban los actores muchas veces, se reescribían sus líneas y yo estaba estresado por-

que estaba cambiando la posición del sol, pero sigue siendo muy emocionante y es un privilegio haber estado ahí”.

Tal como ha pasado con otras figuras del cine, Rodrigo se ha convertido en un cómplice y amigo del director, quien suele repetir colaboraciones con profesionales de la industria cada vez que queda complacido al trabajar con ellos.

“Algo que disfruto mucho de trabajar con él (Scorsese) es que discutimos muy a fondo sobre el significado de cada emplazamiento y él me explica qué es lo que él quiere decir con si se mueve o no se mueve la cámara, ser parte de todo esto con él para mí es muy emocionante”, agregó.

Los asesinos de la luna se estrenó en cines ayer, pero tendrá una función especial en el Festival Internacional de Cine de Morelia (FICM) el próximo lunes y será precisamente Rodrigo Prieto el encargado de presentar la película a nombre del director Martin Scorsese.

EL CINEFOTÓGRAFO, el pasado 11 de octubre en la Ciudad de México.

Cancelan los premios EMA por conflicto en Gaza

AP

LOS PREMIOS MTV a los Videos Musicales de Europa, conocidos por sus siglas en inglés como MTV EMA, cancelaron ayer su ceremonia repleta de actuaciones estelares, prevista para el próximo mes, debido a la guerra entre Israel y Hamas.

La gala estaba programada para el próximo 5 de noviembre en París, con Ozuna, Renée Rapp y Thirty Seconds to Mars entre los artistas invitados.

“Los MTV EMA son una celebración anual de la música global. Al observar cómo se

desarrollan los devastadores acontecimientos en Israel y Gaza, éste no parece un momento para una celebración global. Con miles de vidas ya perdidas, es un momento de luto”, dijo un portavoz de la empresa en un comunicado.

La misiva también señaló que la decisión se tomó “por precaución para los miles de empleados, miembros del equipo, artistas, fans y socios que viajan desde todos los rincones del mundo para darle vida al espectáculo”.

MTV aseguró que la esperada ceremonia de los EMA regresaría en noviembre del 2024.



PRESENTADORES, en la edición 2022 de los galardones, en Alemania.

Taylor Swift fue la gran ganadora en los EMA del año pasado en Dusseldorf, Alemania, y se llevó cuatro trofeos, entre ellos el de Mejor Artista, Mejor Video y Mejor Video de Larga Duración.

La cantante volvió a ser la principal nominada de este año compitiendo por siete premios, las estrellas Olivia Rodrigo y SZA están empatadas en segundo lugar con seis cada una.

10
Aeropuertos fueron evacuados en Francia por amenazas

FRANCIA vive en un estado de alerta después del asesinato del profesor Dominique Bernard. París ha sufrido amenazas terroristas falsas.

Eltip

CIENCIA



EL ZOOLOGICO DE CHESTER QUIERE MANTENER VIVO AL OSO ANDINO. Esta especie de oso se encuentra en peligro crítico de extinción y ahora los líderes de este zoológico llevaron a Oberon, un oso andino de 10 años que esperan logre congeniar con la hembra Pacha.

DICERORHINUS SUMATRENSIS

Es una especie de mamífero perisodáctilo de la familia de los rinocerontes. El registro fósil indica que esta especie ha permanecido prácticamente invariable en los últimos dos millones de años, y que no está especialmente emparentada con ninguno de los rinocerontes actuales.

9 Ejemplares sumatranos en el santuario, con el nuevo nacimiento

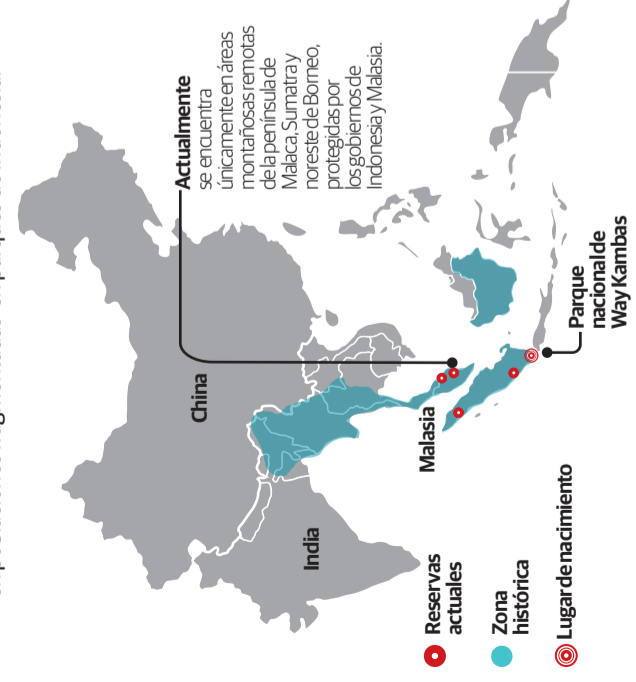

Piel
Es de color gris negro y está cubierta de pliegues y arrugas, lo que le da una apariencia rugosa y arrugada.

Comportamiento
Son generalmente solitarios y nocturnos, lo que significa que son más activos durante la noche.

Ojos y oídos
Tienen ojos pequeños y orejas redondas. Su visión es limitada, pero su sentido del oído es bastante desarrollado.

Cuernos
Es la única especie de rino que tiene dos, el cuerno frontal es más largo y puede alcanzar hasta 25-79 centímetros; el posterior es mucho más corto y mide menos de 15 cm.

Patas
Son bastante robustas y adaptadas para caminar en terrenos boscosos y pantanosos.

Selvas tropicales
Estas junglas son exuberantes y albergan una gran diversidad de flora y fauna.

Otros hábitats
Solían habitar una amplia gama de lugares, desde llanuras hasta tierras altas montañosas, pero debido a la pérdida de su hogar, su rango se ha reducido significativamente.

Zonas aisladas
Son animales tímidos y se sienten más seguros en áreas densas y menos accesibles.

CONSERVACIÓN

Está clasificada como especie en peligro crítico de extinción por la lista roja de la UICN, debido a que actualmente hay alrededor de 80 ejemplares.

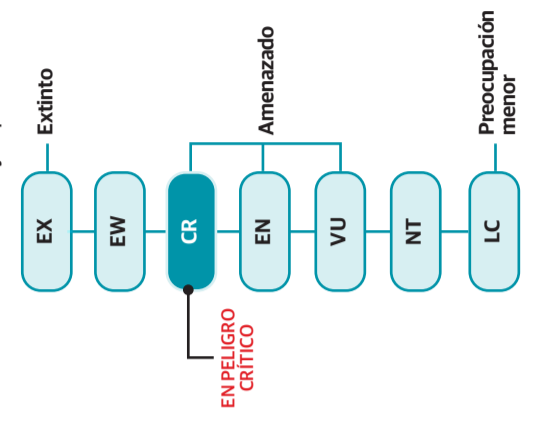

QUEDAN MENOS DE 100 EJEMPLARES EN EL MUNDO

Cría de rinoceronte de Sumatra da aire a especie en riesgo de extinción

Gráficos **Julio Loyola, Roberto Alvarado y Luisa Ortega**

EL PARQUE Way Kambas, de Indonesia, anunció recientemente el nacimiento de una cría de rinoceronte de Sumatra, especie de la que quedan según el Fondo Mundial para la Naturaleza (WWF) menos de 100 ejemplares en todo el mundo; este nacimiento abre una puerta a la esperanza para esta especie que ha mermado sus poblaciones debido a la actividad humana a través de la degradación del hábitat y la caza. La Unión Internacional para la Conservación de la Naturaleza mantiene a la especie en la clasificación de peligro crítico. La cría aún sin nombre pesó 27 kilogramos, a los 45 minutos de su nacimiento natural, la cría hembra pudo ponerse de pie y comenzó a alimentarse de su madre durante cuatro horas; sus padres son dos ejemplares llamados Ratu y Andalas, el último es un exresidente del zoológico de Cincinnati en Ohio, Estados Unidos, que fue trasladado a Indonesia con el objetivo de reproducir a esta especie con el fin de salvarla de la extinción. Los padres son la tercera pareja que logra con éxito dar a luz a una de estas crías.

DEPORTES

AGENDA DEPORTIVA

VIERNES 20.10.2023

deportes@razon.com.mx Tel. +5256260-6001

Israel, sin partidos hasta nuevo aviso

LA UEFA lo decidió así tras una "evaluación exhaustiva de la actual situación de seguridad en todo el territorio israelí". Maccabi Haifa y Maccabi Tel Aviv, que compiten en torneos europeos, son los clubes perjudicados.

Jaguars logran cardiaco triunfo

TRAVIS ETTIENE aportó dos acarrees de anotación, Foyesade Oluokun interceptó un balón lo devolvió hasta las diagonales, y Christian Kirk aportó otro touchdown para que Jacksonville se impusiera 31-24 a Saints en la Semana 7 de NFL.

SEDES PRINCIPALES



DENTRO DEL ESTADIO NACIONAL

Recinto / Disciplina

- 1 Coliseo del Estadio Nacional**
Ceremonia inaugural y atletismo
- 2 Centro acuático**
Natación, natación artística, clavados y waterpolo
- 3 Polideportivo 1**
Básquetbol
- 4 Centro de entrenamiento para paralímpico**
Esgrima
- 5 Patinódromo**
Patinaje de velocidad



EN EL PARQUE PEÑALOLÉN

Recinto / Disciplinas

- 1 Velódromo**
Ciclismo en pista y patinaje artístico
- 2 Pista BMX**
Ciclismo BMX Racing
- 3 Centro de Tiro con Arco**
Tiro con arco
- 4 Centro Voleibol de playa**
Voleibol de playa



EN EL PARQUE O'HIGGINS

Recinto / Disciplina

- 1 Movistar Arena**
Voleibol
- 2 Explanada Campo de Marte**
Maratón (Partida) y marcha (Partida)

ALEGNA GONZÁLEZ

Deporte: Atletismo (marcha)

Edad: 24 años

Lugar de origen: Ojinaga, Chihuahua

Principales logros: Quinto lugar en Juegos Olímpicos Tokio 2021 y en el Mundial de Atletismo Budapest 2023



GABY AGÚNDEZ

Deporte: Clavados

Edad: 23 años

Lugar de origen: La Paz, Baja California Sur

Principales logros: Bronce en Juegos Olímpicos Tokio 2020 (10 m sincronizado), plata en Juegos Panamericanos Lima 2019 (10 m sincronizado)

ATLETAS MEXICANOS A SEGUIR

ALEXA MORENO

Deporte: Gimnasia artística

Edad: 29 años

Lugar de origen: Mexicali, Baja California

Principales logros: Oro por equipos en Juegos Centroamericanos y del Caribe Mayagüez 2010 y Veracruz 2014, bronce en Mundial Doña del Mundo Bakú 2019, oro en Campeonato Panamericano de Gimnasia Medellín 2023 y bronce por equipos en ese mismo evento



MARIANA ARCEO

Deporte: pentatión moderno

Edad: 29 años

Lugar de origen: Guadalupe, Jalisco

Principales logros: Oro en Juegos Panamericanos Lima 2019, plata en Mundial Alejandría 2022 y bronce en Mundial de Bath 2023

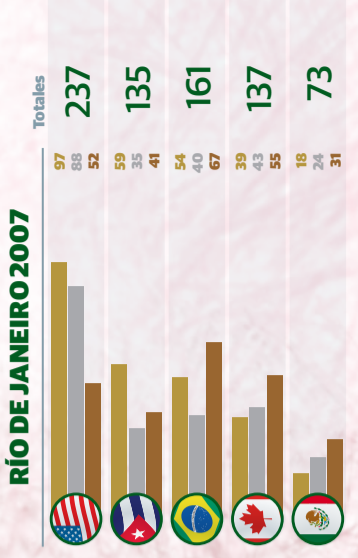
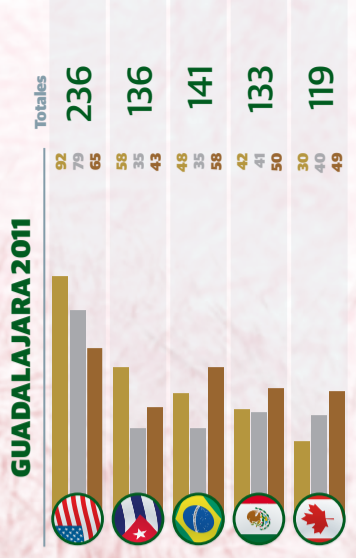
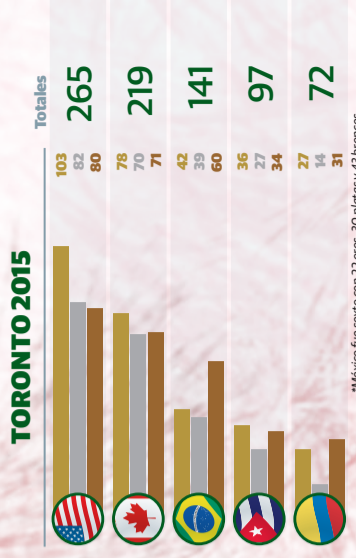
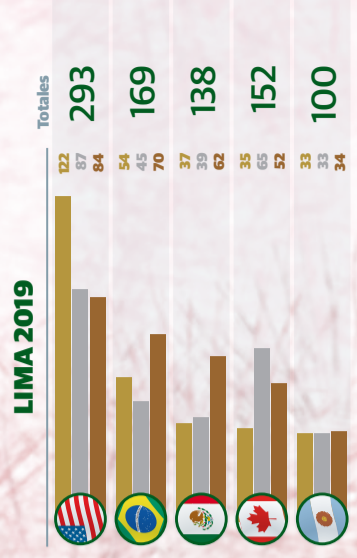

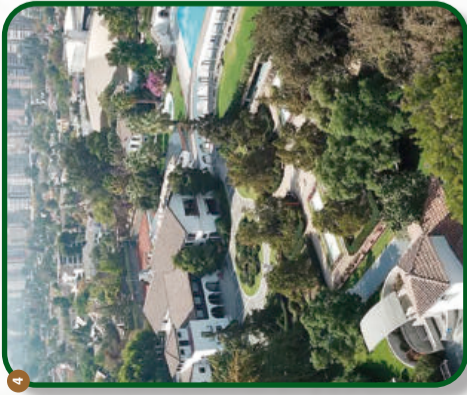

OTROS INMUEBLES EN LA REGIÓN METROPOLITANA

- Recinto / Disciplina
- Calles de Santiago**
Ciclismo, maratón y marcha (Ruta)
 - San Carlos de Apoquindo**
Ciclismo de montaña
 - Escuela Militar (Las Condes)**
Pentatlón moderno
 - Estadio Español (Las Condes)**
Pelota vasca y basquetbol 3x3
 - Centro de Entrenamiento Olímpico**
Bádminton, boxeo, lucha y tenis de mesa

139

Preseas tiene México en atletismo, 53 de ellas de oro

CARLOS SANSORES
Deporte: Taekwondo
Edad: 26 años
Lugar de origen: Chetumal, Quintana Roo
Principales logros: Bronce en Juegos Panamericanos Lima 2019, Plata en Mundial Manchester 2019, Oro en Mundial Guadaluajara 2022, y plata en Mundial Azerbaiyán 2023

Fotoar tel/Mónica Pérez/La Razón

Santiago 2023

Juegos PanAm | ParapanAm

Fecha del evento: Del 20 de octubre al 5 de noviembre
Países participantes: 41
Eventos: 425 en 39 deportes
Lema: Nuestro punto de encuentro

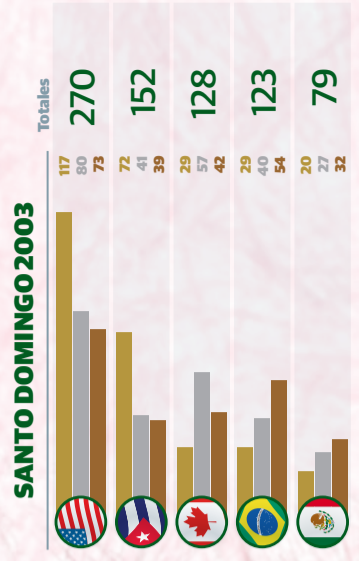

PRIMEROS PUESTOS DEL MEDALLERO HISTÓRICO

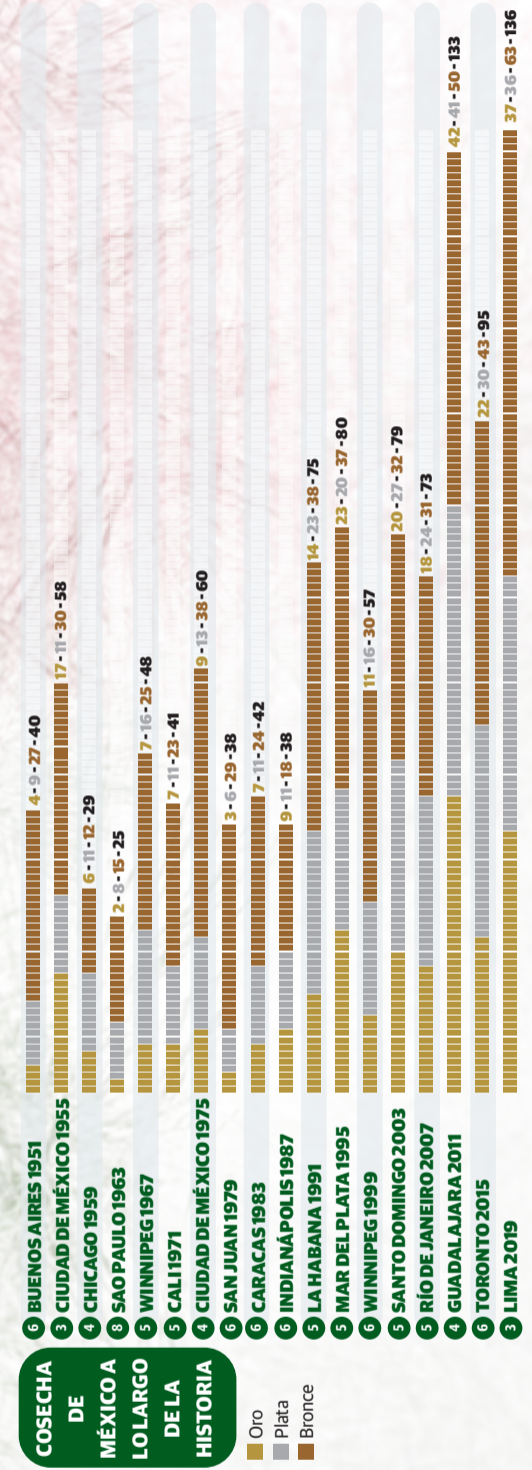
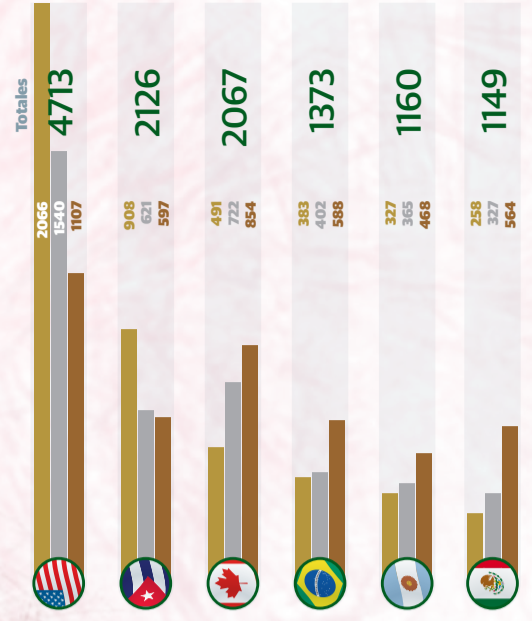

COSECHA DE MÉXICO A LO LARGO DE LA HISTORIA

- Oro
- Plata
- Bronce

EN LA REGIÓN DE VALPARAISO

- Recinto / Disciplina
- Río Aconcagua (Los Andes)**
Canotaje slalom
 - Estadio Sausalito**
Fútbol femenino y varonil
 - Estadio Elías Figueroa**
Fútbol femenino y varonil
 - Playa El Sol (Viña del Mar)**
Triatlón



Hoy inician los Juegos en Chile

MÉXICO, A REPETIR LA HAZAÑA DEL TOP 3 EN LOS PANAMERICANOS

Por Enrique Villanueva
enriquevillanueva@razon.com.mx

Este viernes se pone en marcha la edición XIX de los Juegos Panamericanos, que por primera ocasión tienen como sede a Santiago de Chile, donde la delegación mexicana busca repetir el tercer lugar en el medallero que obtuvo hace cuatro años en Lima, Perú. México viene de su mejor actuación en la historia de la justa continental y una de las cartas fuertes, como en cada edición, son los clavados, disciplina en la que la joven pacaña Gaby Agúndez es una de las figuras a seguir en la que es su segunda participación en el evento en el que la otra

LA DELEGACIÓN Tricolor cuenta con más de 600 representantes; en Lima, Perú, tuvo su mejor actuación en la historia al quedar por debajo de Brasil y Estados Unidos; Gaby Agúndez confía en una buena actuación en todas las disciplinas

ocasión en la que el país culminó tercero mi caso no es la excepción, también quiero contribuir a que sea un gran resultado para la delegación, mejorando mi resultado de los Juegos Panamericanos pasados, donde obtuve plata en sincronizados y sexto lugar en individual; estoy segura de que vamos a lograr dar una buena competencia y lo mejor de nosotros", compartió Agúndez García en exclusiva con *La Razón*. El bronce cosechado en los Juegos Olímpicos de Tokio 2021 le

EL BEISBOL y el boxeo fueron los únicos deportes que comenzaron antes de la ceremonia inaugural de este viernes. Hoy también comienza la actividad en los clavados.

Eldato

brinda mayor seguridad a la joven y a la vez experimentada clavadista, quien considera que la experiencia adquirida es su mayor fortaleza para competir en Santiago 2023. "Creo que ahora viene una Gaby más experimentada que la que estuve en Lima 2019, una Gaby que ya fue a Juegos Olímpicos y que ya es medallista olímpica, que ya toma tanto en individual como en sincronizados en el Mundial de Natación celebrado en Fukuoka, Japón; resultado que la dejó con-

tenta tras su regreso a los certámenes de carácter internacional tras los apoyos retirados por parte de la Conade. "El cuarto lugar mundial me dejó muy buenas sensaciones. Haber regresado después de tanto tiempo con un cuarto lugar en sincronizados e individual me dejó un buen sabor de boca, también el darme cuenta de que el nivel ahí sigue, que seguimos siendo potencia, seguimos estando dentro de los mejores del mundo", resaltó la pacaña.

México acude a la capital chilena con más de 600 atletas. Son 21 los deportes que otorgarán plazas directas a los JO de París 2024.

Los de Houston se hacen fuertes de visita

Astros iguala la Serie ante los Rangers y se van al Juego 6

Por Enrique Villanueva
enrique.villanueva@razon.com.mx

Los Houston Astros se impusieron por un contundente 10-3 a los Texas Rangers en el Globe Life Field y emparejaron a dos triunfos por equipo la Serie de Campeonato de la Liga Americana de la MLB. El mexicano José Urquidy, abridor de los Astros, se fue sin decisión, permitiendo las tres carreras de los Rangers.

Houston tomó ventaja desde el primer episodio gracias a un triple al jardín central de Alex Bregman, quien produjo dos carreras con su batazo y, posteriormente, vino un sencillo al jardín central de Yordan Álvarez.

JIM LEYLAND, Lou Piniella, Cito Gaston y Davey Johnson figuran entre ocho nominados que aparecerán en la papeleta del comité del Salón de la Fama de la MLB.

Eldato

El sinaloense Urquidy lució impecable en el primer *inning* al despachar a Marcus Semien, Corey Seager y Evan Carter.

Pero en la segunda entrada la situación fue completamente opuesta y el mexicano permitió las primeras dos anotaciones de los de casa, que se acercaron primero con un *home run* de José Adolis García al jardín central y, posteriormente, con un elevado de sacrificio de Josh Jung para que Mitch Garver anotara.

Texas igualó el cotejo en el tercer episodio después de que Seager bateó un cuadrangular entre el jardín izquierdo y el central, pero Houston recuperó la ventaja con cuatro carreras en el cuarto *inning*, gracias a un elevado de sacrificio de Álvarez que terminó con anotación de Martín Maldonado, y a un *home run* de tres carreras del cubano José Abreu. Chas McCormick amplió la distancia

EL MARCADOR se puso 2-2, después de la paliza de 10-3 en casa de la novena de Texas; los Phillies de Philadelphia toman ventaja y derrotan a los Arizona Diamondbacks en el partido 3



CHAS MCCORMICK conecta un *hit* para que su equipo marcara dos carreras, ayer.

RESULTADOS

	1	2	3	4	5	6	7	8	9	T
ASTROS	3	0	0	4	0	0	2	1	0	10
RANGERS	0	2	1	0	0	0	0	0	0	3
	1	2	3	4	5	6	7	8	9	T
PHILLIES	0	0	0	0	0	0	1	0	0	1
DIAMONDBACKS	0	0	0	0	0	0	1	0	1	2

de los visitantes con un cuadrangular de dos anotaciones entre el jardín izquierdo y el central en la parte alta de la séptima entrada y una después anotó el venezolano José Altuve tras un sencillo.

EN LA PELEA. Un sencillo del dominicano Ketel Marte en el último suspiro del partido celebrado en el Chase Field le dio a los Arizona Diamondbacks un triunfo de 2-1 sobre los Philadelphia

Phillies en un duelo que se definió al final de la novena entrada, con lo que los de Phoenix lograron su primera victoria en la Serie de Campeonato de la Liga Nacional de la MLB para recortar su desventaja, luego de que los de Pensilvania ganaron los dos primeros capítulos.

La pizarra se abrió hasta el séptimo *inning* luego de que Bryce Harper anotó en un *wild pitch* para que Philadelphia tomara la delantera en el encuentro.

La novena de Phoenix reaccionó para emparejar la pizarra luego de que Lourdes Gurriel Jr. bateó un doble al jardín izquierdo y Alek Thomas anotó.

Los Diamondbacks aseguraron su victoria al final del cotejo luego de que el dominicano Ketel Marte bateó un sencillo al jardín central, anotando Pavin Smith.

8

Días restan para que inicie la Serie Mundial de la MLB

Tigres suma nueve años como local sin derrotar al Cruz Azul

Por Enrique Villanueva
enrique.villanueva@razon.com.mx

LA LIGA MX se reanuda este viernes con tres partidos después del parón por la Fecha FIFA en la que México venció a Ghana y empató con Alemania, teniendo como encuentro destacado el que disputan Tigres y Cruz Azul en Monterrey la noche del sábado.

El equipo de la UANL, actual campeón y sublíder en el Apertura 2023, llega al duelo de la Jornada 13 del Apertura 2023 con una racha de nueve años sin imponerse a La Máquina en el Volcán.

Han pasado 11 partidos entre ambos conjuntos en la cancha del Universitario después del celebrado el 18 de octubre del

Últimos duelos en el Volcán

2-3

J1 Apertura 2022

0-1

C. de final vuelta Clausura 2022

2-2

J8 Clausura 2022

0-2

J6 Guardiañes 2021

1-3

C. de final ida Guardiañes 2020

2014, cuando los norteros se impusieron 1-0 a los de La Noria con gol de Édgar Lugo.

En ese momento todavía no formaba parte de la plantilla de Tigres el goleador francés André-Pierre Gignac, quien llegó al balompié nacional un año más tarde.

El Cruz Azul ha conseguido cinco victorias y seis empates en el Volcán desde aquel triunfo más reciente de los felinos en calidad de anfitriones sobre los celestes, que ganaron 3-2 el último choque entre ambos en la Fecha 1 del Apertura 2022.

En estos nueve años, la escuadra neoleonesa registra seis victorias sobre el conjunto capitalino, todas de visitante y las últimas cuatro de ellas en el Estadio Azteca, inmueble al que los cementeros regresaron



Jornada 12

MAÑANA

VS.

Estadio Universitario
Hora: 21:10

FUTBOLISTAS regiomontanos abandonan el duelo ante Atlas.

a disputar sus compromisos en calidad de anfitriones en el Apertura 2018.

La decimotercera fecha del campeonato mexicano de Primera División se pone en marcha esta noche con tres duelos, destacando la visita de las Chivas a Puebla.

En el transcurso de la semana, el Guadalajara anunció las reincorporaciones de Alexis Vega, Christian Chicote Calderón y Raúl Martínez, quienes habían sido separados por tiempo indefinido tras una indisciplina el pasado 1 de oc-

tubre en Toluca; sin embargo, se desconoce si el entrenador Veljko Paunovic los utilizará para el duelo ante la Franja. Mañana por la noche, el líder América recibe en la cancha del Azteca a Santos Laguna, club con el que solamente tiene una derrota en los más recientes 10 antecedentes.

Para el domingo sobresale el choque en Ciudad Universitaria entre Pumas y Monterrey, al cual los de la UNAM llegan ubicados en la tercera posición.

LA RAZON + by  autocosmos



Trayectos seguros

MG ZS EV se pone las pilas para llegar a cualquier parte

Por Marco Robles
colaboradores@razon.com.mx

MG se ha convertido en una marca muy importante en México, metiéndose rápidamente en los primeros lugares de ventas y empujando fuerte con nuevos productos cada año, sobre todo, con grandes sorpresas en este 2023, como la MG ZS EV, su primer vehículo 100% eléctrico en el mercado nacional.

Este *crossover* subcompacto, que hace apenas unos meses estrenó su tercera generación, será la puerta de entrada a la gama 100% a baterías de la firma, que el próximo año nos sorprenderá con el arribo del biplaza deportivo Cyberster (también totalmente eléctrico).

MG ya contaba en su gama de modelos con un electrificado, la eHS, que cuenta con un tren motriz híbrido enchufable (PHEV), así que poco a poco se comenzará a llenar este lado de la gama, sobre todo durante el próximo año.

Del lado estético, la marca trabajó para mantener la línea de la versión de gasolina, sólo aquí encontramos un frontal totalmente cerrado, pero que tiene un patrón de diseño que emula a la parrilla convencional, un toque que la hace ver mejor a que sólo hubieran dejado esta pieza plana. Ahí es donde se aloja la puerita para el acceso al punto de carga.

El resto de la carrocería y los faros, respetan el diseño de la versión a gasolina, que llegó hace unos meses a México.

En los rines, también encontramos un nuevo diseño bitono, que claramente

CELEBRANDO su tercer año en México, la firma británica lanzó su primer vehículo 100% eléctrico; tiene una batería de iones de litio de 51 kWh, en relación con el protocolo europeo

tiene los brazos más anchos, para dejar unas pequeñas rendijas por donde entra aire a los frenos. Con ello, se busca tener la menor cantidad de turbulencias en esta zona y con ello hacerla más eficiente en el consumo de energía.

La MG ZS EV está impulsada por un motor 100% eléctrico, colocado sobre el eje delantero, que cuenta con un motor de 174 caballos de fuerza y 206 libras-pie de torque, que impulsa las ruedas delanteras. MG anuncia una aceleración de 0-100 kilómetros en 8.6 segundos.

Monta una batería de iones de litio de 51 kWh, en relación con el protocolo europeo WLTP, que ofrece tiempos de carga cortos y una autonomía de 320 kilómetros.

Este paquete está homologado con conector SAE J-1772 y permite cargas a 110v-220v y cargador de toma rápida de 440v (DC CCS1). Los tiempos de carga de la ZS EV en una toma de 110v es de 16 horas de 15% a 90%, en una toma de 220v es de 5 horas de 15% hasta 90% y 35 minutos para ir de 15% hasta 90% con un cargador rápido.

Dentro de la cabina cuenta con una pantalla central de

10.1 pulgadas con Android Auto y Apple CarPlay, cámara 360° y tablero digital de 7 pulgadas, así como una perilla selectora de marchas, el control de los modos de manejo (*Sport*, *Normal* y *Eco*), así como el del sistema de regeneración de la frenada KERS.

En cuestiones de seguridad, además de una estructura de acero de alta resistencia en puntos clave, la ZS EV cuenta con 6 bolsas de aire y el sistema MG Pilot nivel 2, que integra numerosos asistentes ADAS de seguridad avanzada, como control crucero adaptativo con frenado autónomo y seguimiento de trayectoria, asistente adaptativo de embotellamiento con frenado autónomo, asistente de mantenimiento de carril, asistente de aviso de colisión en reversa.

Esta camioneta llega a México en una sola versión *Dynamo*, llamada así en honor a los generadores magnéticos que transforman el movimiento en electricidad, y está disponible desde hoy en la página web de MG y en sus 84 distribuidores en todo el país, en cinco colores: Blanco York, Rojo Manchester, Azul Zafiro, Gris Oxford y Negro Stonehenge, con un precio de \$637,900.

ICÓNICO VEHÍCULO

Fotos: Autocosmos



¿SE VA O SE QUEDA? Medios internacionales aseguraron que Max Verstappen amenazó a Red Bull de irse del equipo si separaban a Helmut Marko de su cargo.

La Inteligencia Artificial, para mejor seguridad vehicular y vial

Por Ricardo Beristain
colaboradores@razon.com.mx

LA SEGURIDAD VIAL es un tema fundamental, pues además de las vidas que cobran los accidentes, están las afectaciones económicas a las ciudades y las familias. Según datos del Inegi, en México fallecen 12 personas al día a consecuencia de un accidente vehicular.

Es por ello que se han desarrollado estrategias como *Visión Zero*, con la que se busca terminar con los accidentes y las muertes en el futuro, para lograr esto, es fundamental el desarrollo de tecnologías avanzadas en las ciudades, vialidades y carreteras del país.

Con esto en mente, Vórtice Clúster de IT, la Secretaría de Movilidad, IENTC Telecomunicaciones y Continental presentaron *Smart Intersection*, un estudio de un cruce vial inteligente, que mezcla tecnologías que van desde radares, cámaras e Inteligencia Artificial, con lo que se quiere tener una forma de tránsito inteligente que brinde soluciones de ciudades.

LA SEM es la campaña emblemática de sensibilización de la Comisión Europea sobre la movilidad urbana sostenible. Promueve cambios de comportamiento para alentar.

Eltip

La ciudad de Querétaro trabajó de la mano con la Semovi para analizar cuál sería el mejor lugar para poner a prueba esta tecnología y aumentar la eficiencia del flujo vehicular y mejorar la seguridad de las intersecciones, la Avenida Pie de la Cuesta, la cual tiene una afluencia vehicular de 27 mil autos por día, es ideal para comenzar con el programa piloto, en esta avenida se encuentran cuatro carriles que circulan en diferentes direcciones y un gran flujo de peatones.

Con el firme objetivo de mejorar la movilidad de las avenidas más transitadas se instalaron radares de última generación, que tienen la capacidad de obtener una detección precisa del flujo de vehículos y peatones para mejorar sustancialmente el tránsito y reducir los tiempos de espera en cada cruce.

Con este programa piloto se busca mejorar la movilidad, la seguridad vial también y reducir la contaminación ambiental, y mientras se sigue desarrollando la conducción totalmente autónoma en los vehículos particulares.

Foto: Autocosmos



¿QUIÉN ES LA MÁSCARA?



¡EL FENÓMENO ES REAL!

ESTE DOMINGO 8:30 PM



las estrellas